

the Barista Touch™ Impress

BES881/SES881



LV LIETOŠANAS PAMĀCĪBA

EE KASUTUSJUHEND

LT NAUDOJIMO INSTRUKCIJA

RU РУКОВОДСТВО ПО ЭКСПЛУАТАЦИИ

Sage®



Saturs

- 2 Sage® prioritāte ir drošība
- 6 Īpašības
- 7 Sastāvdaļas
- 9 Salikšana
- 10 Funkcijas
- 20 Apkope un tīrīšana
- 24 Problēmu novēršana
- 95 Garantija

SAGE® PRIORITĀTE IR DROŠĪBA

Mēs, Sage®, vienmēr domājam par drošību. Mēs izstrādājam un ražojam patēriņa preces, domājot par jūsu drošību. Turklāt mēs lūdzam jūs uzmanīgi lietot jebkuras elektroierīces, ievērojot tālāk sniegtos piesardzības pasākumus.

SVARĪGI AIZSARDZĪBAS PASĀKUMI

PIRMS LIETOŠANAS IZLASIET VISUS NORĀDĪJUMUS UN SAGLABĀJIET TURPMĀKAI UZZIŅAI

- Rokasgrāmatas lejupielādējamā versija ir pieejama vietnē: sageappliances.com
- Pirms pirmās lietošanas noņemiet un drošā veidā atbrīvojieties no jebkura iepakojuma.
- Pirms pirmās izmantošanas reizes pārlicinieties, ka ierīce ir pareizi salikta un pilnībā iztīniet strāvas vadu.
- Pirms pirmās izmantošanas pārlicinieties, vai jūsu elektrotīkla spriegums atbilst spriegumam, kas norādīts uz datu plāksnītes ierīces apakšā (220-240 V ~ 50-60 Hz 1430-1700 W). Ja jums ir šaubas, sazinieties ar speciālistu, lai saņemtu padomu.
- Lietojot jebkāda veida elektroierīci, papildu drošības nodrošināšanai ieteicams uzstādīt drošinātāju pret strāvas noplūdi. Ieteicams izmantot drošinātāju, kura diferenciālās

nostrādes strāvas stiprums nepārsniedz 30 mA. Lai iegūtu profesionālu padomu, konsultējieties ar elektriķi.

- Regulāri pārbaudiet strāvas vadu, strāvas spraudni un pašu ierīci, vai nav bojājuma pazīmes. Ja ierīce ir jebkādā veidā bojāta, nekavējoties pārtrauciet tās izmantošanu un nogādājiet uz tuvāko autorizēto Sage servisa centru, lai veiktu pārbaudi, remontu vai apmaiņu.
- Nepieļaujiet, ka strāvas vads nokarājas pāri sola vai galda malai, nonāk saskarē ar karstām virsmām vai samezģlojas.
- Nepieskarieties karstajām virsmām. Vienmēr ļaujiet ierīcei pilnībā atdzist; vienmēr izslēdziet ierīci, piespiežot POWER vai OFF taustiņu pirms: atstāt to bez uzraudzības, tīrīšanas, pārvietošanas, salikšanas vai uzglabāšanas. Izslēdziet ierīci un atvienojiet no strāvas avota.
- Bērni nedrīkst spēlēties ar ierīci. Neatstājiet ierīci bez uzraudzības, kad tā darbojas. Nepārvietojiet ierīci kamēr tā darbojas.
- Šo ierīci var lietot personas ar ierobežotām fiziskām, sensoriskām vai garīgām spējām vai bez pieredzes un ar zināšanu trūkumu, ja tās tiek uzraudzītas vai tiek instruētas par ierīces lietošanu drošā veidā un saprot ar to saistītos riskus. Tīrīšanu un apkopi nedrīkst veikt bērni, ja vien viņi nav vecāki par 8 gadiem un netiek uzraudzīti. Glabājiet ierīci un tās vadu bērniem, kas jaunāki par 8 gadiem, nepieejamā vietā.
- Lai novērstu aizrīšanās risku maziem bērniem, drošā veidā atbrīvojieties no strāvas kontaktdakšai piestiprinātā aizsargvāciņa.
- Novietojiet ierīci uz stabilas, karstumizturīgas, horizontālas un sausas virsmas tā, lai tā neatrastos malū tuvumā un nelietojiet to uz siltuma avotiem, piemēram, elektriskās vai gāzes plīts riņķa, vai to tuvumā.
- Neizmantojiet ierīci slēgtā vietā vai skapī.
- Neizmantojiet citus piederumus, izņemot tos, kas iekļauti ierīces komplektācijā. Piederumu izmantošana, ko Sage® nepārdod vai neiesaka, var izraisīt ugunsgrēku, elektriskās strāvas triecienu vai citus ievainojumus.
- Šī ierīce ir paredzēta lietošanai tikai mājāsaimniecībās. Lietojiet ierīci tikai tai paredzētajam mērķim. Nelietojiet to transportlīdzekļos vai laivās, kas atrodas kustībā. Nelietojiet

šo ierīci ārpus telpām.
Nepareizas lietošanas gadījumā pastāv risks gūt traumas.

- Jebkuru apkopi drīkst veikt tikai autorizēta servisa pārstāvis.
- Nepareiza ierīces lietošanas vai neprofesionāla remonta gadījumā, garantija zaudē savu spēku. Garantija par jebkādiem bojājumiem netiks piemērota.
- Ierīci nav paredzēts lietot, izmantojot ārējo taimeru vai atsevišķu tālvadības sistēmu.
- Esiet piesardzīgi, strādājot ar ierīci, jo metāla virsmas lietošanas laikā var sakarst. Sildelements pēc lietošanas ir pakļauts atlikušajam siltumam.
- Nelieciet pirkstus presēšanas mehānismā, kad spiežat presēšanas rokturi.
- Nekādā gadījumā neatveriet programmēšanas ligzdu, tā ir domāta tikai autorizēta servisa personālam.
- Neizmantojiet kafijas dzirnaviņas bez pareizi novietota piltuves vāka. Darbības laikā turiet pirkstus, rokas, matus, apģērbu un piederumus tālāk no piltuves.
- Neuzpildiet ūdens tvertni ar karstu ūdeni.
- Nekad neizmantojiet ierīci ar tukšu ūdens tvertni.

- Noslaukiet ārējo virsmu ar mīkstu, mitru drānu un pēc tam nopolējiet ar mīkstu, sausu drānu. Uzturiet ierīci un tās piederumus tīrus. Izpildiet sniegtos tīrīšanas norādījumus.



BRĪDINĀJUMS

Lai novērstu ierīces bojājumus, tīrīšanas laikā neizmantojiet sārmainus tīrīšanas līdzekļus, izmantojiet mīkstu drāniņu un maigu mazgāšanas līdzekli.



Attēlotais simbols nozīmē, ka šo ierīci nedrīkst izmest ar standarta sadzīves atkritumiem. Tā jānogādā vietējās pašvaldības atkritumu savākšanas centrā, kas paredzēts šim mērķim, vai pie izplatītāja, kas nodrošina šādu pakalpojumu. Lai iegūtu papildu informāciju, lūdzu, sazinieties ar vietējo pašvaldību.



Lai izvairītos no elektrotraumas, neiegremdējiet ūdenī vai citā šķidrumā kontaktdakšu, elektrības vadu vai ierīci.

PAZIŅOJUMS PAR ATMIŅAS GLABĀŠANU

Lūdzu ņemiet vērā, ka, lai labāk apkalpotu mūsu klientus, ierīcē ir iebūvēta iekšējā atmiņa. Šī atmiņa sastāv no maza čipa, kurš ievāc dažāda veida informāciju par jūsu ierīci, piemēram, ierīces lietošanas biežumu un lietošanas veidu. Gadījumā, ja jūsu ierīce tiek atgriezta servisā, ievāktā informācija ļaus ātrāk un efektīvāk veikt ierīces apkalpošanu.

Kā arī ievāktā informācija satur vērtīgu informāciju, lai nākotnē izstrādātu jaunas ierīces un labāk apkalpotu mūsu klientus. Čips nekādā gadījumā neievāc informāciju par ierīces lietotāju vai mājsaimniecību, kurā ierīce tiek lietota.

Ja jums rodas kādi jautājumi sakarā ar atmiņas uzglabāšanu vai čipu, lūgums rakstīt uz privacy@sageappliances.com

SPECIFISKAS ŪDENS FILTRA LIETOŠANAS INSTRUKCIJAS

- Glabājiet filtra patronu bērniem nepieejamā vietā.
- Glabājiet filtra patronas sausā vietā, iepakotas oriģinālajā iepakojumā.
- Sargiet filtra patronas no karstuma un tiešas saules gaismas iedarbības.
- Nelietojiet bojātas filtra patronas.
- Neatveriet filtra patronas.
- Ja ierīce netiks izmantota ilgu laika posmu, iztukšojiet ūdens tvertni un nomainiet patronu.

**TIKAI LIETOŠANAI MĀJSAIMNIECĪBĀ
SAGLABĀJIET ŠĪS INSTRUKCIJAS**



Īpašības

ĀTRA UZSILŠANA

Ideāla sildīšanas sistēma sasniedz ideālu ekstrakcijas temperatūru 3 sekunžu laikā.

PRECĪZAS DZIRNAVIŅAS AR MALŠANAS KONUSU

Konusveida dzirnaviņas palielina maltās kafijas saskarsmes laukumu, lai iegūtu pilnīgu espresso garšu.

BARISTA VADLĪNIJAS SOLI PA SOLIM

Pavelciet un izvēlieties dzērienu no dzērienu izvēlnes. Saņemiet norādījumus visa kafijas pagatavošanas procesa laikā, lai izbaudītu perfektu kafijas tasi. Pielāgojiet devas tilpumu, piena tekstūru un temperatūru, tad saglabājiet dzērienu kā savu iecienīto.

PIELĀGOJAMS MALUMA LIELUMS

Malšanas iestatījumi no smalka līdz rupjam optimālai ekstrakcijai.

PIELĀGOJAMS MALUMA DAUDZUMS

Pielāgojiet svaigi samaltās kafijas daudzumu, lai filtra grozā samaltās kafijas daudzums atbilstu maluma smalkumam vai rupjumam.

PID TEMPERATŪRAS KONTROLE

Elektroniska PID temperatūras kontrole paaugstinātai temperatūras stabilitātei.

ATSEVIŠKS KARSTĀ ŪDENS KRĀNS

Lai pagatavotu "Long Black" kafiju, tēju un uzsildītu krūzītes.

MAZĀK NETĪRĪBAS

Portafiltrs paliek nofiksēts tajā pašā pozīcijā, kurā maļat kafiju, dozējāt un presējat, samazinot iespējamo nekārtību no kafijas malšanas uz pilienu savākšanas paplātes un galda virsmas.

THE BARISTA TOUCH™ IMPRESS PUCK SISTĒMA

Atvieglo malšanu, dozēšanu un presēšanu, lai izveidotu iespaidīgu kafijas ripu. Mazāk netīrumu. Mazāk satraukumu.

• Precizitātes mērījums automātiski koriģē nākamo devu

Displejā attēlotais kafijas daudzuma mērījums norāda, kad ir sasniegts pareizais līmenis, un sistēma automātiski atcerēsies nākamās devas korekciju.

Pareizais devas līmenis tiek aprēķināts, pamatojoties uz izmērīto maltās kafijas daudzumu.

• Palīdzība presēšanā ar 7° "Barista Twist Finish"

Precīzs 10kg spiediens ar profesionālu 7 grādu pagriešanu ideālai kafijas ripai.

AUTOMĀTISKA PIENA TEKSTURĒŠANA

Automātiski teksturē pienu līdz izvēlētajai temperatūrai un veidam - no zīdaini gluda latté līdz krēmīgam kapučīno. Izvēlieties vēlamo piena veidu, lai optimizētu rezultātus mandeļu, sojas un auzu pienam. Automātiskā tvaika caurulītes izskalošana palīdz atbrīvoties no piena atlikumiem pēc piena teksturēšanas pabeigšanas.



Sastāvdaļas



- | | | | |
|----|-------------------------------------|----|-------------------------------------|
| A. | 340g pupiņu piltuve | J. | 54mm nerūsējošā tērauda portafiltrs |
| B. | Skārienjutīgs ekrāns | K. | Tvaika padeves caurulīte |
| C. | Ieslēgšanas taustiņš | L. | Pilienu savākšanas paplātes rēste |
| D. | Presēšanas rokturis | M. | Piena temperatūras sensors |
| E. | Maluma lieluma pielāgošanas ritenis | N. | Pilienu savākšanas paplāte |
| F. | Noņemams presēšanas vāks | | |
| G. | Malšanas bloks | | |
| H. | Pagatavošanas bloks | | |
| I. | Karstā ūdens krāns | | |

NAV ATTĒLOTS

- 2l noņemama ūdens tvertne
- Aksesuāru glabāšanas nodalījums
- Strāvas vada nodalījums



Nominālie parametri

220-240V ~ 50-60Hz 1430-1700 W

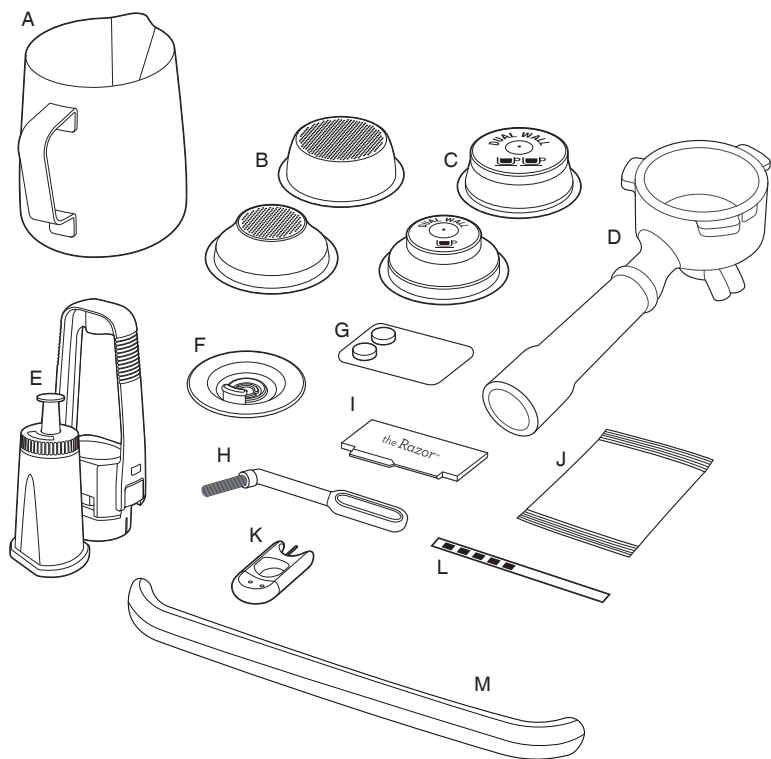

AKSESUĀRI

- | | | | |
|----|--|----|---|
| A. | Nerūsējošā tērauda piena krūze | H. | Tīrīšanas birste |
| B. | 1 krūzes un 2 krūžu viena slāņa filtra grozi | I. | The Razor™ precīzas dozēšanas rīks |
| C. | 1 krūzes un 2 krūžu divu slāņu filtra grozi | J. | Atkaļķošanas pulveris |
| D. | 54mm nerūsējošā tērauda portafiltrs | K. | Tvaika padeves caurulītes tīrīšanas rīks |
| E. | Ūdens filtra turētājs un filtrs | L. | Ūdens cietības testa strēmele |
| F. | Tīrīšanas disks | M. | Pilienu savākšanas paplātes aizsargs
(tikai krāsainajām ierīcēm) |
| G. | Tīrīšanas tabletes | | |

* 2 krūžu divu slāņu filtra grozs ir ievietots portafiltrā



Salikšana

PIRMS PIRMĀS IZMANTOŠANAS

Ierīces sagatavošana

Noņemiet un izmetiet visas uzlīmes un iesaiņojuma materiālus, kas piestiprināti pie espresso kafijas automāta.

Pirms atbrīvošanās no iesaiņojuma, pārliecinieties, ka izņēmat visas daļas un aksesuārus.

Izņemiet ūdens tvertni, kas atrodas ierīces aizmugurē, pavelkot aiz ūdens tvertnes roktura.

Notīriet daļas un aksesuārus (ūdens tvertne, portafilters, filtra grozi un piena krūze) ar siltu ūdeni un maigu trauku mazgāšanas līdzekli. Kārtīgi noskalojiet un pilnībā nosusiniet.



PIEBILDE

Krāsainajām ierīcēm komplektācijā ir iekļauts pilienu paplātes aizsargs. NEIZMETIET TO.

ŪDENS FILTRA UZSTĀDĪŠANA

- Izsaiņojiet ūdens filtru un ūdens filtra turētāju no iepakojuma.
- Uz 5 minūtēm iemērciet filtru aukstā ūdenī.
- Nomazgājiet filtra turētāju aukstā ūdenī.

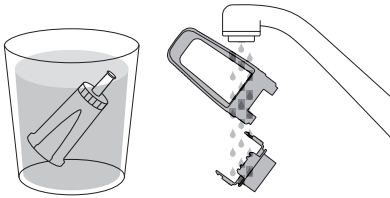

- Iestatiet nākamās nomaiņas atgādinājumu. Mēs iesakām filtra nomaiņu veikt ik pēc 3 mēnešiem.

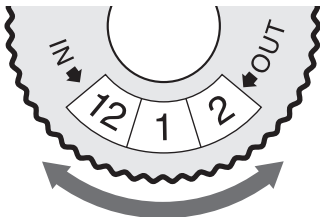

- Ievietojiet filtru abās filtra ietvara daļās.
- Lai uzstādītu salikto filtra turētāju ūdens tvertnē, izlīdziniet filtra turētāja pamatni ar adapteri ūdens tvertnes iekšpusē. Nospiediet uz leju, lai nofiksētu vietā.

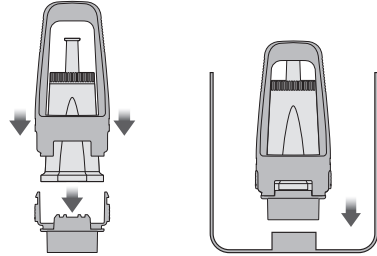

PIEBILDE

Mainot ūdens filtru ik pēc trim mēnešiem, samazināsies nepieciešamība pēc ierīces atkaļķošanas. Filtrus var iegādāties vietnē sageappliances.com



PIEBILDE

Ja jūsu ūdens cietība testēšanas laikā ir 4 vai 5, mēs ļoti iesakām nomainīt uz citu ūdens avotu. Filtrēts ūdens pagarinās gan iebūvētā filtra kalpošanas laiku, gan atkaļķošanas intervālus, kā arī uzlabos garšu. Lūdzu pārbaudiet izvēlētā alternatīvā ūdens avota ūdens cietību un attiecīgi ievadiet cietību ierīcē. Neizmantojiet pārāk filtrētu ūdeni, piemēram, apgrieztais osmozes ūdeni, ja vien ūdenim netiek pievienots kāds minerālvielu saturs. Nekad neizmantojiet destilētu ūdeni vai ūdeni ar zemu minerālvielu saturu, jo tas ietekmēs kafijas garšu.



Funkcijas

Ūdens tvertnes piepildīšana

- Pārļiecinieties, ka ūdens filtrs ir droši piestiprināts ūdens tvertnes iekšpusē.
- Izmantojiet rokturi ūdens tvertnes augšējā daļā, lai paceltu un izņemtu tvertni no ierīces.

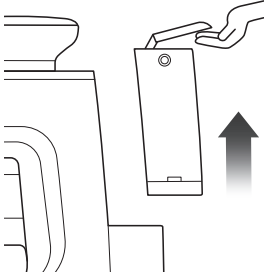

- Piepildiet ūdens tvertni ar aukstu dzeramo ūdeni līdz MAX atzīmei, kura ir attēlota uz ūdens tvertnes sienas.
- Ievietojiet ūdens tvertni atpakaļ ierīcē, piespiežot to leņā un pārļiecinoties, ka tā ir nofiksēta tai paredzētajā vietā.

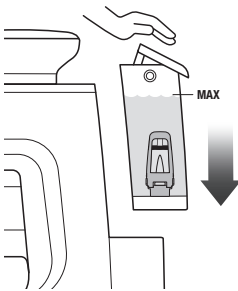

PIEBILDE

- Gadījumā, ja ūdens līmenis ūdens tvertnē ir zem minimuma (MIN) atzīmes, ierīce nestrādās.

Pupiņu piltuves ievietošana

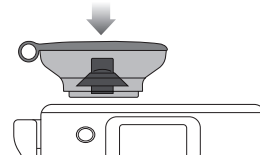

PAGRIEZIET,
LAI NOFIKSĒTU



- Novietojiet pupiņu piltuvi uz ierīces augšējās virsmas.
- Pagrieziet rokturi, lai nofiksētu piltuvi vietā.
- Aizpildiet piltuvi ar svaigām kafijas pupiņām.



PADOMS

Mēs iesakām kvalitatīvas 100% Arabikas pupiņas ar uzrakstītu grauzdēšanas datumu uz iepakojuma, nevis ar "Izlietot līdz" datumu. Kafijas pupiņas vislabāk izlietot no 5 līdz 20 dienām pēc grauzdēšanas dienas. Novecojuši kafija var pārāk ātri iztecēt no portafiltra, būt ūdenaina un rūgta.

Pilienu savākšanas paplātes ievietošana

- Uzlieciet pilienu savākšanas paplātes resti uz pilienu savākšanas paplātes.
- Krāsainajām ierīcēm uzlieciet pilienu savākšanas paplātes aizsargu uz paplātes.
- Iebīdīiet pilienu savākšanas paplāti ierīcē.



PIEBILDE

Pilienu savākšanas paplātes aizsarga lietošana nav obligāta. Bet ņemiet vērā, ka tā izmantošana pasargās pilienu savākšanas paplāti no bojājumiem un skrāpējumiem.

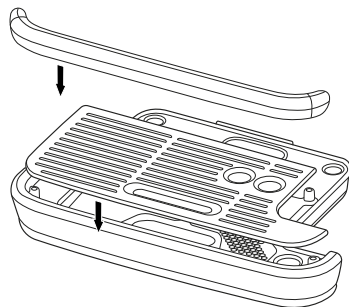

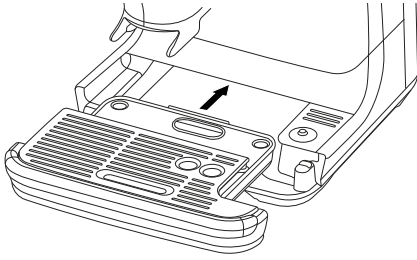

IZMANTOŠANA

- Pārlicinieties, ka ūdens tvertne ir piepildīta ar aukstu dzeramo ūdeni līdz maksimālajai atzīmei.
- Pieslēdziet ierīci pie strāvas avota.
- Piespiediet POWER taustiņu.
- Sekojiet displejā attēlotajiem norādījumiem, lai veiktu ierīces sākotnējo iestatīšanu.

DZĒRIENA IZVĒLE

Pavelciet un izvēlieties vēlamu dzērienu.



PIEBILDE

Lūdzu turiet skārienjutīgo displeju sausu un tīru, lai nodrošinātu ierīces korektu funkcionēšanu.

DZĒRIENU EKRĀNS

Šajā ekrānā jūs varat pielāgot jūsu dzērienu, pieskaroties vēlamajam dzērienam.



- A. Sākuma ekrāns
- B. Izvēlētais dzēriens
- C. Karstais ūdens
- D. Malšana / Dozēšana = pieskarieties ikonai zem portafiltra, lai pielāgotu dzirnaviņu iestatījumus.
- E. Pagatavošana = pieskarieties ikonai zem kafijas tases, lai pielāgotu pagatavošanas iestatījumus.
- F. Piena teksturēšana = pieskarieties ikonai zem piena krūzes, lai pielāgotu piena iestatījumus.

MALUMA LIELUMA UN DOZĒŠANAS IESTATĪŠANA

- Pielāgojiet maluma lielumu, izmantojot rīteni ierīces sānā.

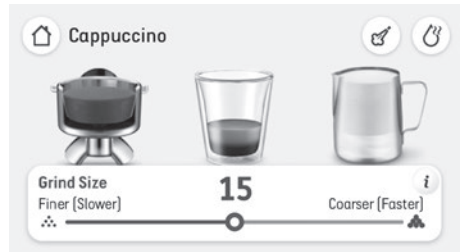

- Sekojiet norādēm displejā, lai izvēlēties "Grozā izmēru".
- Pieskarieties portafiltra bildei, lai sāktu kafijas malšanu un ļautu svaigi maltajai kafijai piepildīt portafiltru.



- Malšana automātiski apstāsies.

VIEDĀS KAFIJAS PAGATAVOŠANAS IESTATĪŠANA

Tā ir funkcija, kas palīdz sasniegt labu kafijas ekstrakcijas diapazonu palīdzot ar dzirnaviņu regulēšanu.

Pēc procesa veiksmīgas pabeigšanas, varat baudīt sabalansētu kafijas dzērienu.

Tālāk pielāgojiet maluma lielumu un eksperimentējiet, lai tas atbilstu jūsu gaumei.

Šo funkciju ieteicams izmantot jebkurā laikā, kad maināt kafijas pupiņas vai, kad uz displeja tiek attēloti paziņojumi par pārāk ātru vai pārāk lēnu kafijas plūsmu.

Iestatījumos atrodiet Viedās kafijas pagatavošanas iestatīšanas izvēlni sadaļā Dzērienu iestatījumi.

MANUĀLA DZIRNAVIŅU IZTUKŠOŠANA

Lai iegūtu labākus kafijas pagatavošanas rezultātus, gadījumos, kad ierīce nav lietota ilgāku laiku, ieteicams atbrīvoties no novecojušajām kafijas pupiņām, kas ir samaltas un atstātas dzirnaviņu mehānismā.

Lai iztukšotu, piespiediet un turiet 2 sekundes piespiestu malšanas ikonu un palaidiet dzirnaviņas uz 5 sekundēm.

Lai apturētu, piespiediet apturēšanas taustiņu. Dzirnaviņas automātiski apstāsies pēc 30 sekundēm, ja taustiņš netiks piespiests.



PRESĒŠANA

- Tiklīdz malšanas cikls ir pabeigts, ierīce ir gatava presēšanai.



- Piespiediet rokturi uz leju līdz galam. Tas sapresēs malto kafiju portafiltrā ar vienmērīgu presēšanas spēku. Lēna un pastāvīga roktura spiešana palīdzēs uzlabot kafijas ripas izskatu.
- Pēc presēšanas lēni atbrīvojiet rokturi, lai tas atgriežas augšējā noklusējuma pozīcijā.
- Atkārtotiet presēšanas procesu divreiz.



PIEBILDE

Displejā tiks attēlots vai deva ir nepietiekama, ideāla vai pārmērīga.

KĀ IZLABOT NEPIETIEKAMU UN PĀRMĒRĪGU DEVU?

Nepietiekama vai pārmērīga deva var parādīties, kad pievienojat svaigas pupiņas pupiņu piltuvē; kad kafijas pupiņas izžūst; tiek izmantota cita kafijas pupiņu šķirne vai, ja ir veiktas maluma lieluma izmaiņas.

Ko darīt, ja devas līmenis ir zemāks par ideālo?

- Ja devas līmenis ir zem ideālās vērtības, ierīce attēlos un izrēķinās 'A Bit More' (Vēl nedaudz). Pieskarieties portafiltra bildei uz displeja, lai pievienotu vēl nedaudz kafijas un tad veiciet presēšanu uzlabotajam devas līmenim.
- Kad ir sasniegts ideālais devas līmenis, ierīce automātiski atjaunos automātisko dozēšanas laiku nākamajam ciklam.

Ko darīt, ja devas līmenis ir virs ideālā?

- Kad presēšana ir virs ideālās vērtības, izņemiet portafiltru no malšanas bloka.
- Izmantojiet Razor™ rīku (sk. sadaļu par porcijas precīzu noteikšanu).
- Ierīce aprēķinās, par cik jāsamazina automātiskās malšanas laiks un izmantos to nākamajam ciklam.

PĀRMĒRĪGA DEVA (DEVAS SAMAZINĀŠANA)



The Razor™ precīzas devas rīks, ļauj apstrādāt kafijas ripu līdz pareizajam līmenim, lai panāktu vienmērīgu ekstrakciju.

Ievietojiet Razor™ rīku kafijas filtra grozā, līdz rīka pleci atbalstās uz filtra groza apmales. Porcijas precīzas noteikšanas rīka asmenim jāiegrimst sapsesētajā kafijā.

Pagrieziet Razor™ rīku uz priekšu un atpakaļ, kamēr portafiltru turat sagāztu virs tvertnes, lai nobērtu lieko kafiju.



Portafiltra ievietošana

Novietojiet portafiltru zem pagatavošanas bloka, lai rokturis būtu savietots ar INSERT pozīciju. Ievietojiet portafiltru pagatavošanas blokā un pagrieziet rokturi centra virzienā, līdz sajūtat pretestību.

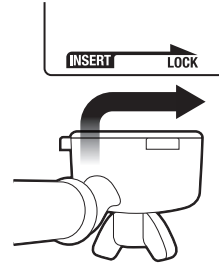

ESPRESSO EKSTRAKCIJA

- Atveriet ekrānu ar dzēriena iestatījumiem uz displeja.
- Izvēlieties dzēriena izmēru no: Parasts (aptuveni 30ml), Dubults (aptuveni 60ml) vai Dubults+ (aptuveni 90ml).
- Izvēlieties "Īpašs" un bīdīet punktiņu, lai palielinātu vai samazinātu kafijas apjomu.
- Piespiediet kafijas tases attēlu uz displeja, lai sāktu ekstrakciju.
- Pagatavošanas laiki ir iepriekš iestatīti, bet var tikt mainīti.



MANUĀLA PIELĀGOŠANA

Piespiediet un turiet aptuveni 2 sekundes piespiestu kafijas krūzes attēlu, lai pārietu manuālās ekstrakcijas režīmā. Piespiediet kafijas krūzes, lai sāktu ekstrakciju, piespiediet vēlreiz, lai pārtrauktu ekstrakciju.



PIEBILDE

- Pagatavotā espresso apjoms mainīsies atkarībā no maluma lieluma un daudzuma iestatījumiem.
- Kafijas attēla piespiešana pagatavošanas laikā uzreiz apturēs ekstrakciju.
- Optimālai garšai, izmantojot 1 KRŪZES filtra grozu, jāsarūnā aptuveni 30ml. Izmantojot 2 KRŪŽU filtra grozu – aptuveni 60ml.

PIENA TEKSTURĒŠANA

Dažādu zīmolu un alternatīvie pienu teksturēsies atšķirīgi. Labākam tekstūras rezultātam ieteicams lietot pilnpienu, ja izmantojat parastu pienu, vai barista tipa pienu, ja lietojat augu izcelsmes pienu. Var būt nepieciešams attiecīgi pielāgot putu līmeni. Sāciet ar aukstu pienu. Piepildiet piena krūzi. Paceliet tvaika caurulīti un ievietojiet to piena krūzē. Nolaidiet tvaika caurulīti. Pārlicinieties, ka tā ir pilnībā nolaista. Piena krūzei ir jābalstās uz piena temperatūras sensoru, kas atrodas uz pilienu savākšanas paplātes, un tvaika caurulītes galam jābūt iegremdētam, un jānodrošina, ka piens nosedz gredzenu ap tvaika caurulītes galu.

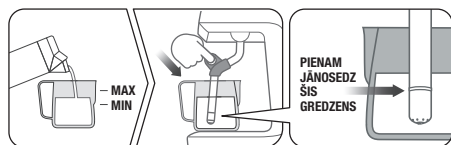

PIEBILDE

Skatiet attēlu uz displeja, lai korekti novietotu piena krūzi.

Zem piena krūzes attēla, piespiediet ikonu, lai pielāgotu piena temperatūru, piena putu līmeni vai nomainiet piena veidu: Parasts, Mandeļu, Auzu vai Sojas.

Piespiediet 'Piena krūzes' attēlu, lai sāktu teksturēšanu. Displejā tiks attēlota piena temperatūra, kamēr tas uzsilst.



Piena teksturēšana tiks automātiski pārtraukta, kad tiks sasniegta izvēlētā piena temperatūra.

Paceliet tvaika caurulīti, lai izņemtu piena krūzi. Noslaukiet caurulīti un tās galu ar tīru mitru drānu. Nolaidiet tvaika caurulīti zemākajā pozīcijā, un tā automātiski izskalsies.

MANUĀLA PIENA TEKSTURĒŠANA

Automātiskā piena teksturēšana un automātiskā izslēgšanās ir atslēgta manuālajā piena teksturēšanas režīmā. Sāciet ar aukstu pienu. Piepildiet piena krūzi. Paceliet tvaika caurulīti un novietojiet piena krūzi zem tvaika caurulītes. Turiet piena krūzi slīpi.

Sāciet teksturēšanu, displejā pieskaroties piena krūzes attēlam. Teksturēšana ir pabeigta, kad krūze kļūst karsta tai pieskaroties; pieskarieties piena krūzes attēlam, lai apturētu.

Noslaukiet caurulīti un galu ar tīru mitru drānu. Nolaidiet tvaika caurulīti zemākajā pozīcijā, un tā automātiski izskalsies.



UZMANĪBU: APDEGUMU RISKS

No caurulītes var turpināt izplūst zem spiediena esošais tvaiks pat tad, ja ierīce ir izslēgta. Vienmēr nodrošiniet bērnu uzraudzību.



PIEBILDE

- Kad iekārta rada tvaiku, ir dzirdams sūkņēšanas troksnis. Tā ir normāla sūkņa darbība.
- Piena teksturēšanai izmantojiet tikai komplektācijā iekļauto nerūsējošā tērauda piena krūzi. Stikla vai plastmasas trauka izmantošana piena teksturēšanai var izraisīt piena pārkaršanu vai radīt bīstamus apstākļus.

KARSTĀIS ŪDENS

Ierīce ir aprīkota ar karstā ūdens krānu. Šī funkcija var tikt izmantota, lai iepriekš uzsildītu krūzes vai manuāli pievienotu karsto ūdeni. Pieskarieties 'Karstā ūdens' attēlam, lai ieslēgtu un izslēgtu karstā ūdens padevi.

Karstā ūdens padeves laika ierobežojums ir aptuveni 90 sekundes. Atkarībā no krūzes lieluma jums var nākties pieskarties 'Karstā ūdens' attēlam, lai pārtrauktu karstā ūdens padevi.



PIEBILDE

Jūs nevarat vienlaikus padot karsto ūdeni un gatavot espresso.

Izmantojiet kārstā ūdens padevi pirms vai pēc espresso ekstrakcijas.



BRĪDINĀJUMS

Uzpildītās krūzes temperatūra ir aptuveni 75°C - 90°C (167°F - 194°F). Esiet uzmanīgi rīkojoties ar karstiem dzērieniem.



PADOMS

Krūzes vai glāzes uzsildīšana

Silta krūze palīdzēs saglabāt kafijas optimālo temperatūru. Iepriekš uzsildiet krūzi, noskalojot to ar karstu ūdeni no karstā ūdens padeves krāna un novietojiet krūzes uz sildīšanas virsmas.

Portaflitra un filtra groza uzsildīšana

Auksts portaflitrs un filtra grozs var ievērojami samazināt ekstrakcijas temperatūru, un tas var ietekmēt espresso kvalitāti. Pirms lietošanas vienmēr pārlicinieties, ka portaflitrs un filtra grozs ir iepriekš uzsildīti ar karstu ūdeni no karstā ūdens padeves krāna.



PIEBILDE

Pirms dozēt malto kafiju, vienmēr noslaukiet portaflitru un filtra grozu līdz tie ir sausi, jo mitrums var veicināt kafijas "novadīšanu", kur ūdens ekstrakcijas laikā apiet malto kafiju.

FILTRA GROZI

Ierīces komplektācijā ir iekļauti viena un divu slāņu, 1 krūzes un 2 krūžu filtra grozi.

Pagatavojot 1 kafijas krūzi, izmantojiet 1 KRŪZES filtra grozu. 2 KRŪŽU filtra grozu izmantojiet, lai pagatavotu divas kafijas krūzes vai arī vienu stipras kafijas krūzi.

Komplektā iekļautie filtra grozu paredzētais kafijas daudzums:

1 krūzes filtra grozs = 8-10 g

2 krūžu filtra grozs = 16-19 g

Viena slāņa filtra grozi

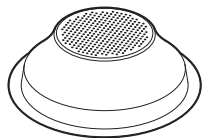

1 KRŪZE

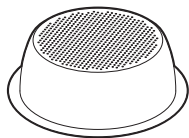

2 KRŪZES

Izmantojiet viena slāņa filtra grozus, kad samajaļat svaigas, veselas kafijas pupiņas. Viena slāņa filtra grozi ļauj eksperimentēt ar maluma lielumu un daudzumu, lai iegūtu labāk sabalansētu espresso.

Divu slāņu filtra grozi

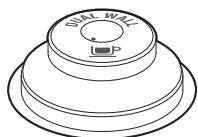

1 KRŪZE



2 KRŪZES

Izmantojiet divu slāņu filtra grozus, ja lietosiet jau samaltu kafiju vai kafijas pupiņas, kuras bija grauzdētas vairāk nekā 30 dienas iepriekš.

Divu slāņu filtra grozi regulē spiedienu un palīdz optimizēt ekstrakciju neatkarīgi no maluma lieluma, devas vai svaiguma.

MALUMS

Maluma lieluma iestatīšana

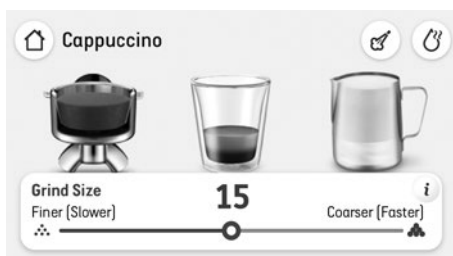

Maluma lielums ietekmēs ūdens plūsmas ātrumu caur malto kafiju filtra grozā un espresso garšu. Maļot kafijas pupiņas, malumam jābūt smalkam, bet ne pārāk smalkam.

Lai pielāgotu malumu, pagrieziet riteni virzienā uz ierīces aizmuguri, lai padarītu to rupjāku, vai pagrieziet riteni virzienā uz iekārtas priekšpusi, lai padarītu to smalkāku. Vai arī bīdīet punktiņu uz displeja pa kreisi, lai padarītu malumu smalkāku un pa labi, lai padarītu to rupjāku.

Jo mazāks cipars, jo smalkāks malums. Jo lielāks cipars, jo rupjāks malums.



PIEBILDE

- Veicot izmaiņas maluma lielumā, jaunais automātiskās dozēšanas laiks tiks aprēķināts pēc nākamās presēšanas reizes un izmantots nākamajās reizēs. Devas daudzums tiek aprēķināts un saglabāts automātiski. Lai kalibrētu ekstrakciju, var būt nepieciešamas divas līdz trīs ekstrakcijas.
- Lielākajai daļai pupiņu šķirņu dzimnīviņas automātiski izslēgsies, kad pupiņu līmenis kļūs pārāk zems.

Espresso ekstrakcija

- Parasti espresso sāks tecēt pēc 8 – 10 sekundēm (priekšinfūzija), tam jābūt piloša medus konsistencei.
- Ja espresso sāks tecēt agrāk nekā pēc 7 sekundēm, filtra grozā ir nepietiekama deva un/vai maluma lielums ir pārāk rupjš. Tā ir NEPIETIEKAMAS EKSTRAKCIJAS kafijas deva.
- Ja espresso sāks pilēt, taču netek pēc 12 sekundēm, filtra grozā ir pārmērīga deva un/ vai maluma lielums ir pārāk smalks. Tā ir PĀRMĒRĪGAS EKSTRAKCIJAS kafijas deva.

Lielisks espresso ir ideāla salduma, skābuma un rūgtuma līdzsvara sasniegšana.

Jūsu kafijas garša ir atkarīga no daudziem faktoriem, piemēram, kafijas pupiņu šķirnes, grauzdēšanas pakāpes, svaiguma, maluma rupjuma vai smalkuma un maltās kafijas devas.

Eksperimentējiet, pielāgojot šos faktorus pa vienam, lai sasniegtu vēlamu garšu.

PIEVIENTOT UN IZDŽĒST IESTATĪTOS DZĒRIENUS

Jauna dzēriena pievienošana

Pielāgojot noklusējuma dzērienu, pieskarieties disketes ikonai displeja augšējā labajā stūrī, lai pārdēvētu un saglabātu jaunizveidotos kafijas iestatījumus. Nosauciet jauno dzērienu, nepārsniedzot 15 rakstzīmes. Katrs izveidotais dzēriens tiks saglabāts dzērienu izvēlnes sākumā.



Saglabātā dzēriena pielāgošana vai dzēšana

Izvēlieties saglabātā dzēriena nosaukumu, pieskarieties kafijas attēlam un trīs sekundes turiet to piespiestu, tad uz displeja izvēlieties Redīgēt vai Dzēst. Nospiediet 'Jā', lai apstiprinātu, vai 'Nē', lai atgrieztos dzērienu izvēlnes ekrānā.

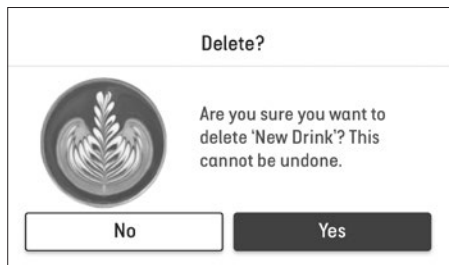
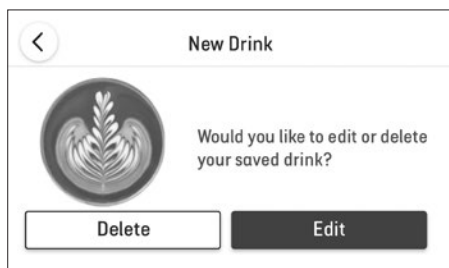

IESTATĪJUMI

Lai atvērtu iestatījumu izvēlni, pieskarieties ekrāna augšējā labajā stūrī esošajai ikonai.

APKOPE

Iztīrīt tvaika caurulīti – Tas parādīs kā notīrīt tvaika caurulīti un atbrīvoties no nosprostojumiem, labākam putošanas rezultātam.

Grupas uzgaļa tīrīšana – Būs nepieciešama tīrīšanas tablete un 10 minūtes laika, lai izpildītu ciklu.

Dzirnaviņu tīrīšana – Izpildiet soli pa solim dzirnaviņu tīrīšanas procesā, lai palīdzētu dzirnaviņām darboties ar optimālu jaudu un izvairītos no iespējamiem aizsprostojumiem.

Atkaļķošana – Atkaļķošana novērš lieko minerālvielu un kaļķakmens uzkrāšanos. Informatīvais ziņojums norādīs uz to, ka ir pienācis laiks veikt atkaļķošanu.

Ūdens filtra maiņa – Nodrošina, ka ierīcē tiek izmantots tīrs ūdens.

DZĒRIENA IESTATĪJUMI

Inteliģenta dozēšana – Ieslēdziet vai izslēdziet “Inteliģento dozēšanu”, kas mēra devu un aktivizē viedo kafijas pagatavošanas kalibrēšanas funkciju.

Piena iestatījumi pēc noklusējuma – Saraksts ar dažādiem piena veidiem, izvēlieties vēlamo piena veidu pēc noklusējuma.

Pagatavošanas pamācība – Ierīce soli pa solim displejā attēlos informāciju, lai pagatavotu kafiju.

CITI

Paziņojumi – Saraksts ar ierīces paziņojumu brīdinājumiem.

Vadlīniju padomi – Lai ieslēgtu un izslēgtu padomu animācijas dzēriena ekrānā.

Datums un laiks – Lai iestatītu datumu un laiku.

Mērvienības – Lai pārslēgtos starp impēriskām un metriskām vienībām.

Palīdzība – Tiešsaistes palīdzības informācijas ekrāns ar QR kodu.

Valoda – Lai iestatītu ierīces valodu.

Demonstrācijas režīms – Barista Touch™ Impress demonstrācijas režīms.

Par ierīci – Lai attēlotu ierīces modeļa numuru un programmatūras versiju.

Rūpnīcas iestatījumu atjaunošana – Izmantojiet šo funkciju, lai atiestatītu visas programmējamās vērtības atpakaļ uz rūpnīcas iestatījumiem un dzēstu visus izveidotos dzērienus.

KAFIJAS DZIRNAVIŅU PIELĀGOŠANA

Lai panāktu ideālu ekstrakciju vai pagatavošanu, dažiem kafijas veidiem var būt nepieciešams plašāks malšanas diapazons. Ar Barista Touch Impress™ regulējamām augšējām dzirnaviņām var paplašināt šo diapazonu. Mēs iesakām veikt tikai vienu pielāgošanas soli vienā izmantošanas piegājienā.



1 Atbloķējiet pupiņu piltuvi

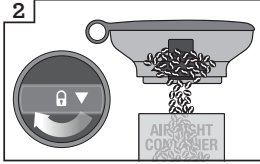

2 Turiet pupiņu piltuvi virs konteina un pagrieziet riteni, lai izbērtu kafijas pupiņas

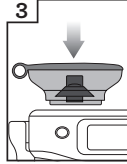

3 Uzstādiet piltuvi atpakaļ

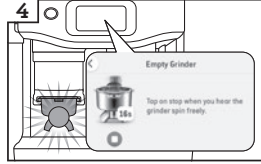

4 Palaidiet dzirnaviņas, līdz tās iztukšojas

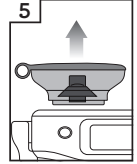

5 Noņemiet pupiņu piltuvi



6 Atbloķējiet augšējo dzirnaviņu konusu

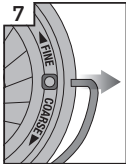

7 Atvienojiet skavu no abām konusa malām



8 Pagnieziat regulējamo augšējo konusa augšējo daļu par 1 soli rupjāku vai smalkāku



9 Savietojiet ciparu ar caurumiņu

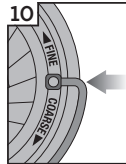

10 Ievietojiet skavu abās konusa malās



11 Piespiediet augšējo konusu tam paredzētajā vietā

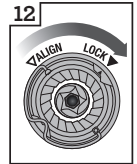

12 Nobloķējiet augšējo dzirnaviņu konusu

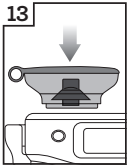

13 Uzstādiet pupiņu piltuvi



14 Nobloķējiet pupiņu piltuvi

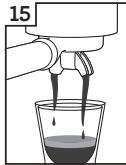

15 Pārbaudiet kafijas ekstrakciju



Apkope un tīrīšana

SKĀRIENJUTĪGS DISPLEJS

Lūdzu turiet skārienjutīgo ekrānu sausu un tīru, lai nodrošinātu, ka ierīce darbojas pareizi.

ŪDENS FILTRA NOMAIŅA

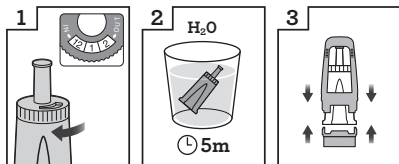

Uzstādiēt datumu 3 mēnešus uz priekšu

Iemērciet ūdens filtru uz 5 minūtēm ūdenī

Ievietojiet filtru filtra turētājā

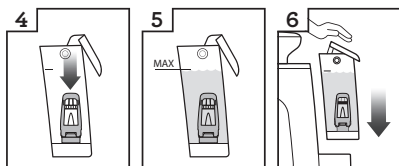

Uzstādiēt filtru ūdens tvertnē

Uzpildiet ūdens tvertni līdz MAX atzīmei

Ievietojiet un nofiksējiet ūdens tvertni

Komplektā iekļautais ūdens filtrs palīdz samazināt kaļķakmens uzkrāšanās risku daudzās iekšējās funkcionējošās daļās un uz tām. Mainot ūdens filtru ik pēc trim mēnešiem, tiks samazināta nepieciešamība pēc ierīces atkaļķošanas. Ja dzīvojat vietā ar cietu ūdens līmeni, ūdens filtru ieteicams mainīt biežāk.

- Izņemiet ūdens filtru no iepakojuma un iemērciet krūzē ar pievienotu ūdeni uz 5 minūtēm.
- 5 sekundes skalojiet filtru zem tekoša auksta ūdens.
- Ievietojiet filtru filtra turētājā.
- Uzstādiēt datumu 3 mēnešus uz priekšu.
- Lai uzstādītu, piespiediet uz leju līdz tas nofiksējas vietā.



PIEBILDE

Ja nepieciešami ūdens filtri, apmeklējiet Sage tīmekļa vietni vai sazinieties ar Sage klientu apkalpošanas centru.

TĪRĪŠANAS CIKLS

Uz displeja tiks attēlots paziņojums, ka nepieciešams veikt tīrīšanas ciklu. Tīrīšanas cikls nav tas pats, kas atkaļķošana. Izpildiet ekrānā redzamos norādījumus.



BRĪDINĀJUMS

Pēc regulāras lietošanas, ciets ūdens var izraisīt minerālvielu uzkrāšanos daudzās ierīces iekšējās funkcionējošajās daļās, samazinot gatavošanas plūsmu, gatavošanas temperatūru, ierīces jaudu un espresso garšu.

ATKAĻĶOŠANA

Pat, ja lietojat filtru, bet ūdens tvertnē ir uzkrājies kaļķakmens, ieteicams veikt atkaļķošanu.

Ejiet uz 'Iestatījumi' un izvēlieties 'Atkaļķošana'. Sekojiet norādēm uz displeja.



PIEBILDE

Pirms pievienojat atkaļķošanas pulveri, pārliecinieties, ka ūdens filtrs ir izņemts no ūdens tvertnes.

- Tīrīšanas cikls ir nepieciešams, lai saglabātu pagatavošanas bloku un dzērienu tīru no kafijas eļļām. Atkaļķošanas cikls ir nepieciešams, lai saglabātu ierīci tīru iekšpusē un atbrīvotos no uzkrātajam nogulsnēm.
- Atkaļķošanai neizmantojiet ūdeni no pudelēm. Lielākajā daļā ūdens pudelju var būt izšķīdinātas cietas vielas, kas var atstāt nogulsnes ierīces iekšpusē.

DZIRNAVIŅU KONUSU TĪRĪŠANA

Regulāra tīrīšana palīdz dzirnaviņām sasniegt vienmērīgus maīšanas rezultātus.

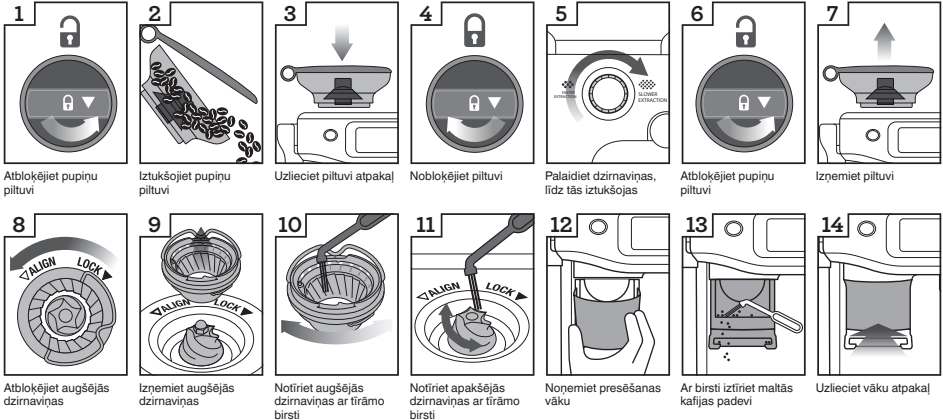

PADZIĻINĀTA DZIRNAVIŅU KONUSU TĪRĪŠANA

Šis solis ir nepieciešams tikai tad, ja starp maīšanas dzirnaviņu konusiem un dzirnaviņu pavedi ir aizsprostojums.

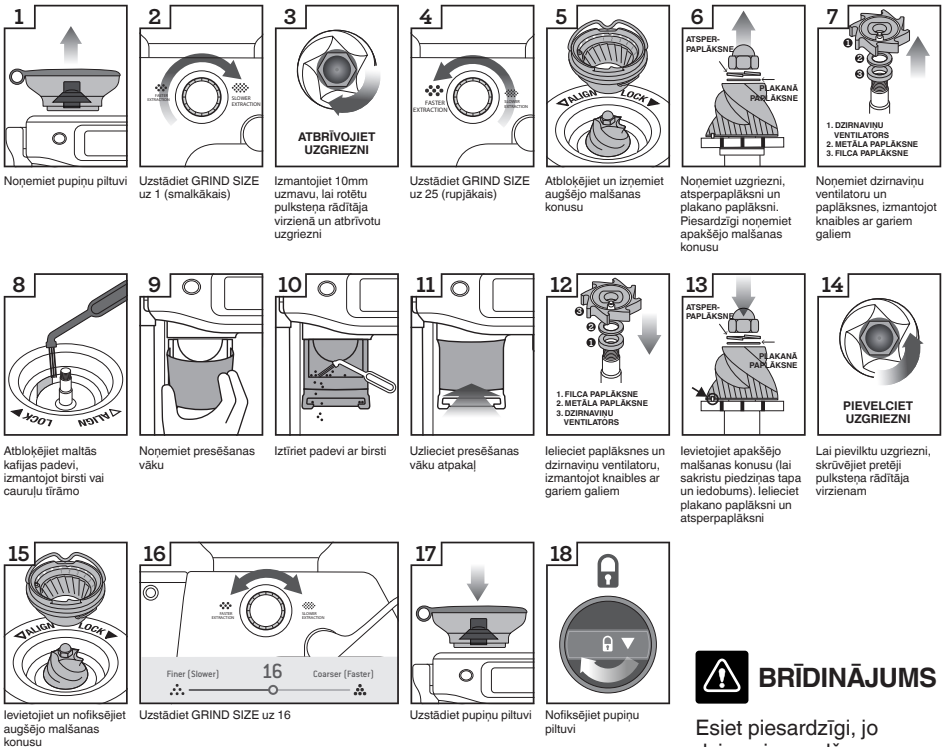

BRĪDINĀJUMS

Esiēt piesardzīgi, jo dzirnaviņu maīšanas konusi ir ārkārtīgi asi.

PRESĒŠANAS SISTĒMAS TĪRĪŠANA

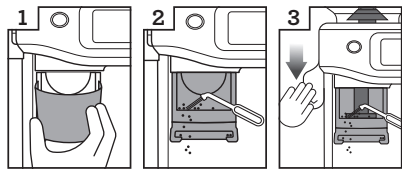

1. Noņemiet presēšanas vāku

2. Izīriet kafijas padevi ar birsti

3. Piespiediet presēšanas rokturi uz leju

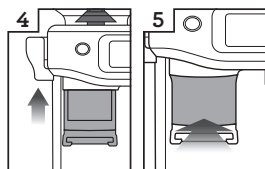

4. Atdalīdiet rokturi

5. Uzlieciet presēšanas vāku atpakaļ

- Noņemiet presēšanas vāku.
- Notīriet presi un maļšanas bloku no putekļiem un maltās kafijas pārpalikumiem.
- Nospiediet un turiet rokturi piespiesti uz leju, izmantojot presēšanas tīrīšanas birsti, notīriet maltās kafijas atlikumus apkārt preseī.
- Paceliet rokturi uz augšu, pārliecinoties, ka tīrīšanas birste ir izņemta no presēšanas mehānisma.

TVAIKA PADEVES CAURULĪTES TĪRĪŠANA

- Tvaika padeves caurulīti vienmēr jātīra pēc piena teksturēšanas. Noslaukiet to ar mitru drānu.
- Ja kāds no caurumiem tvaika padeves caurulītes galā tiek aizsprostots, tas var samazināt puošanas veiktspēju.
- EĶiet uz 'Iestatījumi' un izvēlieties 'Iztīrīt tvaika caurulīti'. Sekojiet norādēm uz displeja.



FILTRA GROZU UN PORTAFILTRA TĪRĪŠANA

- Filtra grozus un portafiltru skalojiet zem karsta ūdens uzreiz pēc lietošanas, lai atbrīvotu tos no kafijas eļļainajām atliekām.
- Ja kāda filtra groza atvere ir nobloķējusies, izmantojiet tapu, kas atrodas tīrīšanas rīka galā, lai atbloķētu nosprostojumus.
- Ja atveres paliek bloķētas, izšķīdiniet tīrīšanas tableti karstā ūdenī un mērcējiet filtra grozu un portafiltru šķīdumā apmēram 20 minūtes.
- Rūpīgi noskalojiet.

PAGATAVOŠANAS BLOKA TĪRĪŠANA

- Noslaukiet pagatavošanas bloka iekšpusi un sietu ar slapju drānu, lai atbrīvotos no maltās kafijas daļiņām.
- Laiku pa laikam izskalojiet ierīci. Pagatavošanas blokā ievietojiet tukšu filtra grozu un portafiltru. Piespiediet kafijas pagatavošanas ikonu un palaidiet nelielu ūdens plūsmu, lai izskatotu kafijas paliekas.

SAVĀKŠANAS PABLĒTES UN GLABĀŠANAS NODALĪJUMA TĪRĪŠANA

- Regulāri izņemiet savākšanas paplāti, iztukšojiet un notīriet to, it īpaši, kad savākšanas paplāte ir pilna.
- Noņemiet resti no savākšanas paplātes. Paceliet maltās kafijas atdalītāju un izmetiet kafijas atliekas. Arī papildīšanas indikators var izņemt no savākšanas paplātes, velciet to uz augšu, lai atbrīvotu sānu slēģus. Visas daļas nomazgājiet siltā ziepjūdenī, izmantojot mīkstu drānu. Pirms salikt visu kopā un ievietot atpakaļ ierīcē, rūpīgi noskalojiet un nosusiniet.
- Uzglabāšanas nodalījumu (atrodas aiz savākšanas paplātes) var izņemt un notīrīt ar mīkstu, mitru drānu. Neizmantojiet abrazīvus tīrīšanas līdzekļus, švammes vai lupatiņas, kas var saskrāpēt virsmu.



PIEBILDE

Visas daļas tīriet ar rokām, izmantojot siltu ūdeni un maigu trauku mazgājamo šķīdumu. Neizmantojiet abrazīvus tīrīšanas līdzekļus, švammes vai lupatiņas, kas var saskrāpēt virsmu. Nevienu no detaļām vai piederumiem nemazgājiet trauku mazgājamajā mašīnā.

ĀRĒJĀ KORPUSA UN KRŪZIŠU SILDĪŠANAS VIETAS TĪRĪŠANA

- Tīriet ārējo korpusu un krūzišu sildīšanas vietu ar mīkstu, slapju lupatiņu un tad nopolējiet ar mīkstu, sausu lupatiņu. Neizmantojiet abrazīvus tīrīšanas līdzekļus, švammes vai lupatiņas, kas var saskrāpēt virsmu.

IERĪCES UZGLABĀŠANA

- Pirms uzglabāšanas piespiediet POWER, lai izslēgtu ierīci. Atvienojiet kontaktdakšu no maiņstrāvas rozetes. Izņemiet kafijas pupiņas, iztīriet dzirnaviņas, iztukšojiet ūdens tvertni un savākšanas paplāti.
- Pārliecinieties, ka ierīce ir pilnībā atdzisusi, tīra un sausa. Novietojiet aksesuārus uzglabāšanas nodalījumā. Uzglabājiet ierīci vertikālā stāvoklī un neko nelieciet uz tās.



BRĪDINĀJUMS

Lai novērstu bojājumus, tīrīšanas laikā neizmantojiet sārmainus tīrīšanas līdzekļus. Izmantojiet mīkstu drānu un maigu mazgāšanas līdzekli.



BRĪDINĀJUMS

Neiegremdējiet strāvas vadu, kontaktdakšu vai ierīci ūdenī vai citā šķidrumā. Atkaļķošanas laikā ūdens tvertni nekad nedrīkst izņemt vai pilnībā iztukšot.

PAGATAVOŠANAS BLOKA TĪRĪŠANA

Laika gaitā silikona blīvi, kas atrodas pagatavošanas blokā, būs nepieciešams nomainīt, lai nodrošinātu optimālu pagatavošanas veikspēju.

1. Piespiediet POWER taustiņu, lai izslēgtu ierīci un atvienojiet kontaktdakšu no strāvas avota.
2. Uzmanīgi izņemiet ūdens tvertni un savākšanas paplāti, īpaši uzmanīgi, ja tās ir pilnas.
3. Izmantojiet iesmu vai kaut ko līdzīgu, notīriet skrūves centru no kafijas atlikumiem.
4. Ievietojiet īsāko seškantu atslēgas galu skrūvē. Pagrieziet pretēji pulksteņrādītāja virzienam, lai atbrīvotu skrūvi.

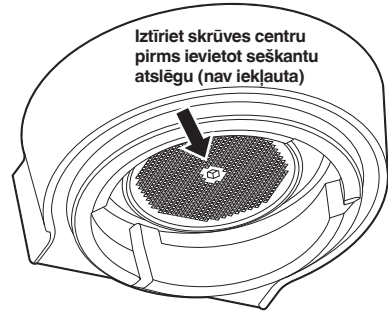

5. Kad skrūve atbrīvota, uzmanīgi to izņemiet un nolieciet maļā skrūvi un nerūsējošā tērauda sietu. Iegremdējiet sieta pusi, kas ir virzīta uz leju. Tas jums palīdzēs ātrāk salikt visu atpakaļ. Nomazgājiet sieta siltā ziepjūdenī un rūpīgi nosusiniet.
6. Izņemiet silikona blīvi ar pirkstiem vai izmantojot knaibles ar gariem galiem. Ievietojiet jaunu blīvi ar plakano pusi uz iekšu tā, lai rievotā daļa ir virzīta uz jūsu pusi.

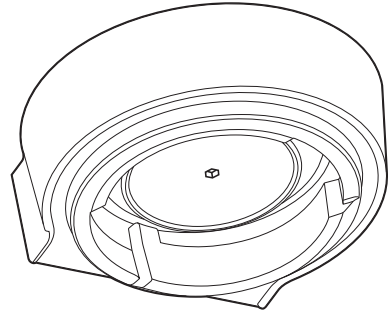

7. Uzlieciet sieta atpakaļ, tad ievietojiet skrūvi. Ar pirkstiem veiciet 2-3 apgriezumus un tad, izmantojot seškantu atslēgu, pievelciet skrūvi tā, lai tā ir vienā līmenī ar sietu.
8. Ievietojiet savākšanas paplāti un ūdens tvertni.



PIEBILDE

Lai iegādātos jaunu blīvi vai saņemtu padomu, sazinieties ar Sage servisa centru vai apmeklējiet vietni sageappliances.com.



Problēmu novēršana

PROBLĒMA	IESPĒJAMIE CĒLOŅI	RISINĀJUMI
Netek ūdens caur pagatavošanas bloku	<ul style="list-style-type: none">• Ūdens tvertne ir tukša.• Ūdens tvertne nav pareizi ievietota un nofiksēta.	<p>Piepildiet ūdens tvertni.</p> <p>Piespiediet ūdens tvertni un nofiksējiet to.</p>
Nav karstā ūdens	<ul style="list-style-type: none">• Ūdens tvertne ir tukša.	<p>Piepildiet ūdens tvertni.</p>
Nav tvaiks	<ul style="list-style-type: none">• Tvaika padeves caurulīte ir nosprostojusies.	<p>Izmantojiet tīrīšanas instrumenta galā esošo tapu. Ja tvaika caurulīte paliek nobloķēta, noņemiet uzgali, izmantojot tīrīšanas instrumentā iebūvēto uzgriežņu atslēgu, un iemērciet karstā ūdenī. Uzskrūvējiet uzgali atpakaļ uz tvaika caurulītes, izmantojot tīrīšanas instrumentā iebūvēto uzgriežņu atslēgu.</p>
Ierīce ir ieslēgta, bet nestrādā	<ul style="list-style-type: none">• Ierīce ir pārkarsusi.	<p>Izslēdziet ierīci. Pagaidiet 60 minūtes un ieslēdziet to. Ja problēma saglabājas, sazinies ar Sage klientu apkalpošanas centru.</p>
Kafija tek pārāk ātri	<ul style="list-style-type: none">• Kafijas malums ir pārāk rupjš.• Filtra grozā ir nepietiekams maltās kafijas daudzums.	<p>Uzstādiet zemāku maluma lieluma iestatījumu.</p> <p>Skatiet sadaļu 'Maluma lieluma iestatīšana un dozēšana' zem  Funkcijām.</p>
Kafija ir pārāk auksta	<ul style="list-style-type: none">• Krūzes nav iepriekš uzsildītas.• Piens nav pietiekami uzkarsēts (ja gatavojat dzērienus ar pienu).	<p>Iepriekš uzsildiet krūzes.</p> <p>Pārbaudiet piena temperatūras iestatījumus.</p>
Kafija nav krēmīga	<ul style="list-style-type: none">• Kafijas pupiņas ir novecojušas.	<p>Izmantojiet svaigi grauzdētas kafijas pupiņas ar norādīto grauzdēšanas datumu un izlietojiet 5–20 dienas pēc šī datuma.</p>



Turinys

25	„Sage®“ nuomone, svarbiausia yra sauga
29	Savybės
30	Komponentai
32	Surinkimas
33	Veikimas
43	Priežiūra ir valymas
47	Sutrikimų šalinimas
95	Garantija

„SAGE®“ NUOMONE, SVARBIAUSIA YRA SAUGA

„Sage®“ labai rūpinasi sauga. Vartotojams skirtus produktus mes kuriame ir gaminame, visų pirma galvodami apie jūsų, mūsų brangių klientų, saugą. Mes taip pat prašome, naudojantis elektros prietaisais, būti atidiems bei imtis toliau nurodytų atsargumo priemonių.

SVARBI SAUGOS INFORMACIJA

PRIEŠ NAUDODAMI PRIETAISĄ, PERSKAITYKITE VISĄ INSTRUKCIJĄ IR IŠSAUGOKITE JĄ ATEIČIAI

- Elektroninę šio dokumento versiją galite atsisiųsti iš sageappliances.com.
- Prieš prietaiso naudojimą nuimkite ir pašalinkite visas pakuotės medžiagas.
- Prieš pirmąjį gaminio naudojimą įsitikinkite, kad gaminys teisingai surinktas. Prieš įjungdami prietaisą visiškai išvyniokite maitinimo laidą.
- Prieš naudodami prietaisą pirmą kartą, įsitikinkite, kad elektros tinklo parametrai tokie patys, kokie nurodyta prietaiso apačioje pritvirtintoje techninių duomenų plokštelėje (220-240 V, ~ 50-60 Hz, 1430-1700 W). Jeigu kyla abejonių, kreipkitės į vietinę elektros tiekimo kompaniją.
- Siekiant užtikrinti papildomą naudojimosi elektros prietaisais saugą, rekomenduojama sumontuoti likutinės srovės apsauginį išjungiklį. Patartina, kad apsauginių išjungiklių nominali darbinė srovė neviršytų 30 mA. Profesionalaus patarimo kreipkitės į elektriką.

- Reguliariai patikrinkite, ar nepažeistas maitinimo laidas, kištukas ir pats prietaisas. Pastebėję bet kokį pažeidimą, prietaiso nebenaudokite, ir jį visą grąžinkite į artimiausią įgaliojantį „Sage“ techninės priežiūros centrą, kad patikrintų, pakeistų arba sutaisytų.
- Pasirūpinkite, kad maitinimo laidas nebūtų nukaręs per stalviršio ar stalo kraštą. Maitinimo laidui neleiskite liesti įkaitusių paviršių ar susimazgyti.
- Nelieskite įkaitusių paviršių. Visada įsitinkinkite, kad prietaisas atvėso; jei prietaisas turi būti paliktas be priežiūros, valomas, perkeliamas, surenkamas ar sandėliuojamas arba kai keičiami priedai; visada išjunkite espreso kavos aparatą paspausdami įjungimo mygtuką „POWER“ į padėtį „OFF“ (išjungtas). Išjunkite aparatą ir iš elektros tinklo lizdo ištraukite kištuką.
- Neleiskite vaikams žaisti su prietaisu. Įjungto prietaiso nepalikite be priežiūros. Nejudinkite veikiančio prietaiso.
- Šį prietaisą leidžiama naudoti ne jaunesniems kaip 8 metų vaikams, taip pat asmenims su ribotomis fizinėmis, jutiminėmis ar protinėmis galimybėmis arba neturintiems patirties ir žinių, jei jie yra prižiūrimi arba instruktuojami, kaip saugiai naudoti prietaisą, ir supranta su tuo susijusius pavojus. Vaikai neturėtų atlikti valymo ir priežiūros darbų, nebent jie yra vyresni kaip 8 metų ir darbus atlieka prižiūrimi suaugusiojo. Laikykite prietaisą ir jo laidą jaunesniems nei 8 metų vaikams nepasiekiamoje vietoje.
- Kad išvengtumėte mažų vaikų užspringimo pavojaus, saugiai pašalinkite ant maitinimo laido kištuko uždėtą apsauginį uždangalą.
- Prietaisą pastatykite ant stabilaus karščiui atsparaus lygaus sauso paviršiaus toliau nuo stalo krašto ir nenaudokite pastatyto ant tokių karščio šaltinių kaip kaitvietė, orkaitė ar dujinė viryklė bei šalia jų.
- Prietaiso nenaudokite uždaroje erdvėje ar spintelėje.
- Naudokite tik kartu su prietaisu pateiktus priedus. Naudojant ne „Sage®“ parduotus ar rekomenduotus priedus, gali kilti gaisras, nutrenkti elektra arba galima susižeisti.
- Šis prietaisas skirtas naudoti tik buityje. Prietaisą naudokite tik pagal paskirtį. Nenaudokite judančiose transporto priemonėse ar laivuose. Nenaudokite lauke. Prietaisu naudojantis netinkamai, galima susižeisti.

- Techninės priežiūros darbus turi atlikti įgaliotųjų techninės priežiūros centrų atstovas.
- Jeigu naudojamas blogai veikiantis ar neprofesionaliai sutaisytas prietaisas, bet koks garantinis reikalavimas negalioja. Jokios garantinės pretenzijos dėl bet kokios žalos negali būti priimanamos.
- Prietaiso negalima jungti per išorinį laikmatį ar atskirą nuotolinio valdymo sistemą.
- Naudodami prietaisą būkite atsargūs, nes metaliniai paviršiai gali įkaisti. Po naudojimo kaitinimo elementas gali būti įkaitęs.
- Spausdami suplūkimo svirtelę, neikiškite pirštų į suplūkimo kanalą.
- Neatidenginėkite programavimo lizdo, nes jis yra skirtas tik įgaliotajam personalui.
- Malūnėlį naudokite tik su uždėtu piltuvo dangteliu. Pirštus, plaštakas, plaukus, drabužius ir virtuvės reikmenis darbo metu laikykite atokiau nuo piltuvo.
- Į vandens rezervuarą nepilkite karšto vandens.
- Nenaudokite prietaiso su tuščiu vandens rezervuaru.

- Išorinius paviršius nušluostykite minkštu drėgnu skudurėliu ir tada nupoliruokite minkštu sausu skudurėliu. Prietaisas ir priedai turi būti švarūs. Laikykites pateiktų valymo nurodymų.



ATSARGIAI!

Kad nesugadintumėte prietaiso, jo nevalykite šarminėmis valymo priemonėmis; naudokite minkštą skudurėlį ir švelnią plovimo priemonę.



Šis simbolis reiškia, kad prietaiso negalima išmesti su įprastinėmis buitinėmis atliekomis. Jį reikia pristatyti į tam skirtą vietinį atliekų surinkimo centrą arba pristatyti šią paslaugą teikiančiam prekybos atstovui. Išsamesnės informacijos kreipkitės į vietines valdžios institucijas.



Kad išvengtumėte elektros smūgio, nemerkite maitinimo laido, kištuko ar viso prietaiso į vandenį ar kokį kitą skystį.

INFORMACIJA KLIENTAMS DĖL PRIETAISO ATMINTIES IŠSAUGOJIMO

Atkreipiame dėmesį, kad siekdami geriau aptarnauti mūsų klientus, jūsų prietaise įdiegėme vidinę atmintį. Šią atmintį sudaro mažas lustas. Jis yra naudojamas rinkti informaciją apie prietaisą, įskaitant informaciją apie prietaiso naudojimo dažnumą ir naudojimo būdą. Jeigu prietaisas pristatomas į techninės priežiūros padalinį, luste sukaupta informacija leidžia mums greitai ir efektyviai sutvarkyti prietaisą.

Surinkta informacija taip pat tarnauja kaip vertingas šaltinis, naudojamas kuriant naujus prietaisus, kurie geriau atitinka mūsų pirkėjų poreikius. Lustas nerenka jokios informacijos apie gaminį naudojančius asmenis ar apie namų ūkį, kuriame gaminys naudojamas. Jeigu jums kiltų kokių nors klausimų apie atminties lustą, kreipkitės į mus adresu privacy@sageappliances.com.

SPECIALŪS NURODYMAI DĖL VANDENS FILTRO

- Filtro kasetę reikia laikyti vaikams nepasiekiamoje vietoje.
- Filtro kasetes laikykite sausoje vietoje originalioje pakuotėje.
- Apsaugokite kasetes nuo karščio ir tiesioginių saulės spindulių poveikio.
- Nenaudokite sugadintų filtro kasečių.
- Filtro kasečių neatidarinėkite.
- Jeigu jūsų nebus ilgesnį laiko tarpą, ištuštinkite vandens rezervuarą ir pakeiskite kasetę.

NAUDOTI TIK BUIITYJE IŠSAUGOKITE ŠIĄ INSTRUKCIJĄ



Savybės

GREITAS ĮKAITINIMAS

Novatoriška kaitinimo sistema idealią ekstrahavimo temperatūrą pasiekia per 3 sekundes.

TIKSLUS KŪGINIS KAVOS MALŪNĖLIS

Tikslus kūginis malūnėlis pasižymi maksimaliu kavos malimo paviršiumi ir leidžia atskleisti visą espresso aromata.

IŠSAMŪS NURODYMAI BARISTAI

Braukite ir pasirinkite iš gėrimo meniu. Gaukite nurodymus viso kavos gaminimo proceso metu, kad galėtumėte mėgautis tobulu kavos puodeliu. Reguliokite kavos kiekį, pieno tekstūrą ar pieno temperatūrą ir išsaugokite ją kaip mėgstamiausią.

REGULIUOJAMAS MALINIO RUPUMAS

Nuo smulkaus iki stambaus reguliuojamas rupumas užtikrina optimalų espresso ekstrahavimą.

REGULIUOJAMAS MALINIO KIEKIS

Reguliokite šviežiai maltos kavos kiekį, tiekiamą į filtro krepšelį, kad jis atitiktų maltos kavos smulkumą arba stambumą.

PID TEMPERATŪROS VALDYMAS

Elektroninis temperatūros valdymas PID užtikrina stabilesnę temperatūrą.

SPECIALUS KARŠTO VANDENS TIEKIMO KANALAS

Specialus karšto vandens tiekimo kanalas, skirtas paruošti kavai „Long Black“ ar arbatai bei puodeliams pašildyti.

MAŽIAU NETVARKOS

Malant, dozuoiant ir suplūkiant, filtravimo rankenėlė būna toje pačioje vietoje, todėl sumažėja tikimybė, kad malinys nubyrės ant lašų padėklo ar stalviršio.

„BARISTA TOUCH“ IMPRESS PUCK“ SISTEMA

Supaprastina malimo, dozavimo ir suplūkimo veiksmus, kurių reikia įspūdingam kavos briketui suformuoti. Mažiau netvarkos. Mažiau blaškymosi.

• Tikslus matavimas automatiškai pakoreguoja kitą dozę

Ekrane indikatorius rodo, kada pasiekiamas teisingas lygis, o sistema automatiškai įsimesina informaciją kitai dozei.

Tinkamas dozės lygis apskaičiuojamas pagal išmatuotą malimo kiekį.

• Pagalba suplūkiant su „7° Barista Twist Finish“

Tikslus 10 kg suspaudimas ir profesionalus baristo atliekamas pasukimas 7 laipsniais, kad briketas taptų lyg nupoliruotas.

AUTOMATINIS PIENO PLAKIMAS

Automatiškai suplaka pieną ir patiekia jį pasirinktos temperatūros bei konsistencijos, tinkamos ruošti bet kokį kavos gėrimą – nuo šilkinės latė iki kapučino su grietinėle. Pasirinkite pageidaujama pieno rūšį, kad optimizuotumėte pieno, migdolų, sojų ir avižų pieno gaminį. Automatinis valymas pašalina pieno likučius iš garų vamzdelio, kai tik baigiamas tekstūravimas.



Komponentai



- | | | | |
|----|--------------------------------------|----|---|
| A. | 340 g talpos pupelių piltuvas | J. | 54 mm nerūdijančiojo pieno filtravimo rankenėlė |
| B. | Jutiklinis ekranas | K. | Garų vamzdelis |
| C. | Ijungimo mygtukas | L. | Lašų padėklas |
| D. | Suplūkimo svirtelė | M. | Pieno temperatūros jutiklis |
| E. | Malinio rupumo pasirinkimo rankenėlė | N. | Lašų padėklas |
| F. | Nuimamas plūktuvo dangtelis | | |
| G. | Malimo lopšys | | |
| H. | Galvutė | | |
| I. | Karšto vandens snapelis | | |

NEPAVAIZDUOTA

- 2 L talpos išimamas vandens rezervuaras
- Padėklas įrankiams laikyti
- Vieta maitinimo laidui laikyti



Nominalios elektrinių parametų reikšmės
220-240V ~ 50-60Hz 1430-1700 W

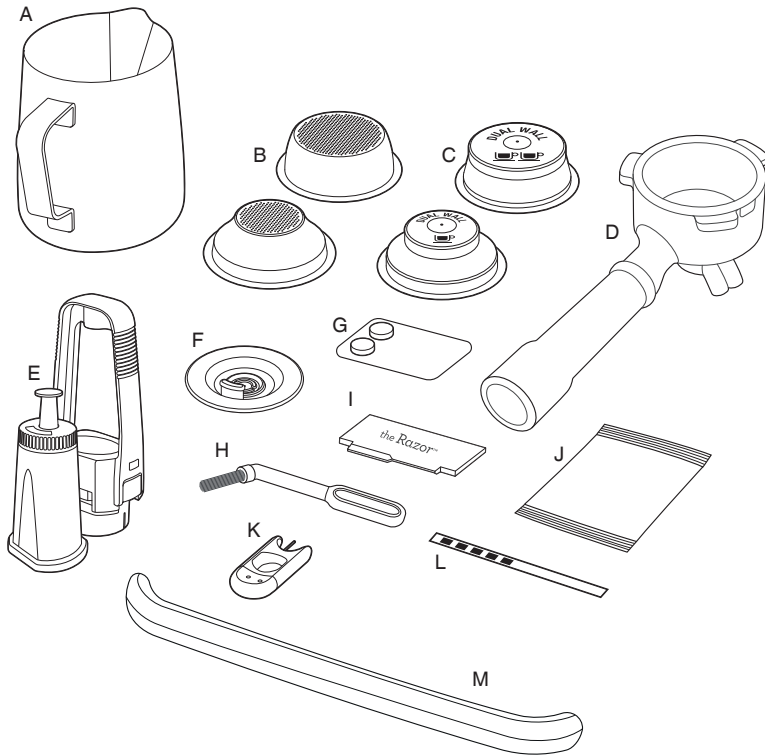

PRIEDAI

- | | | | |
|----|---|----|--|
| A. | Nerūdijančiojo pieno pieno ąšotėlis | G. | Valymo tabletės |
| B. | 1 dozės ir 2 dozių filtro krepšelis su viengubomis sienelėmis | H. | Valymo šepetėlis |
| C. | 1 dozės ir 2 dozių filtro krepšelis su dvigubomis sienelėmis* | I. | Tikslaus dozavimo įrankis „Razor“ |
| D. | 54 mm nerūdijančiojo plieno kavos gaminimo rankenėlė | J. | Nuovirų šalinimo milteliai |
| E. | Vandens filtro laikiklis su filtru | K. | Įrankis garų vamzdelio antgaliui valyti |
| F. | Valymo diskas | L. | Juostelė vandens kietumui nustatyti |
| | | M. | Lašų padėklo apsauga (komplektuojama tik su spalvotomis mašinomis) |

* 2 dozių filtras su dvigubomis sienelėmis įmontuotas į kavos gaminimo rankenėlę



Surinkimas

PRIEŠ PIRMAJĄ NAUDOJIMĄ

Aparato paruošimas

Nuo aparato nuimkite visas prie jo priklijuotas etiketes bei pakuotės medžiagas ir išmeskite jas.

Prieš išmesdami pakuotę, įsitikinkite, kad iš dėžės išėmėte visas dalis ir priedus.

Aparato galinėje dalyje esantį vandens rezervuarą nuimkite, patraukdami vandens rezervuaro rankenėlę.

Panaudodami šiltą vandenį ir švelnų indų plovimo skystį, išplaukite visas dalis ir priedus (vandens rezervuarą, kavos gaminimo rankenėlę, filtro krepšelius, ašotį). Gerai išskalaukite ir nusausinkite.



PASTABA

Spalvoti aparatai turi lašų padėklo apsauginį dangtelį. NEIŠMESKITE.

VANDENS FILTRO ĮDĖJIMAS

- Iš plastikinio maišelio išimkite vandens filtrą ir vandens filtro laikiklį.
- Filtrą 5 minutes pamirkykite šaltame vandenyje.
- Šaltu vandeniu nuskalaukite filtro laikiklį.

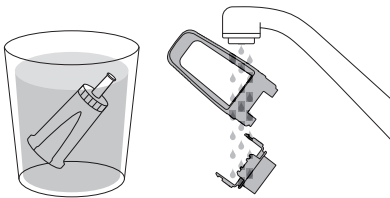

- Priminimo disku nustatykite būsimo keitimo mėnesį. Filtrą patariame keisti kas 3 mėnesius.

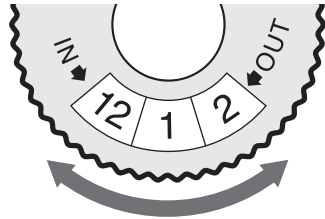

- Įstatykite filtrą į dvi filtro laikiklio dalis.
- Norėdami sumontuoti surinktą filtro laikiklį vandens rezervuare, sutapdinkite filtro laikiklio pagrindą su vandens rezervuaro viduje esančiu adapteriu. Paspauskite, kad užsifiksuotų.

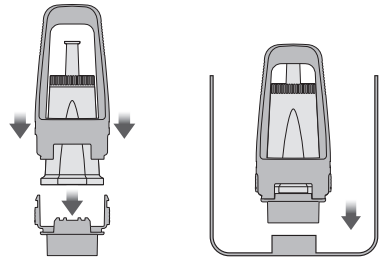

PASTABA

Filtrą keičiant kas 3 mėnesius, sumažėja poreikis iš aparato šalinti nuoviras. Filtrus galite įsigyti iš www.sageappliances.com.



PASTABA

Jei ištyrus naudojamo vandens kietumas yra 4 arba 5, mes patariame naudoti kitą vandens šaltinį. Filtruotas vanduo prailgins įmontuoto filtro tarnavimo laiką, pailgins apnašų šalinimo intervalus ir pagerins skonį. Patikrinkite kito pasirinkto vandens šaltinio vandens kietumą ir atitinkamai įveskite informaciją į aparatą. Venkite naudoti pernelyg filtruotą vandenį, pvz., RO vandenį, nebent į paruoštą vandenį vėl pridėdama šiek tiek mineralinių medžiagų. Niekada nenaudokite distiliuoto vandens arba vandens, kuriame nėra arba yra mažai mineralų, nes tai turės įtakos kavos skoniui.



Veikimas

Vandens rezervuaro užpildymas

- Įsitinkinkite, kad vandens filtras tinkamai įstatytas vandens rezervuare.
- Vandens rezervuarą iškelkite iš aparato laikydami už rezervuaro viršuje esančios rankenėlės.

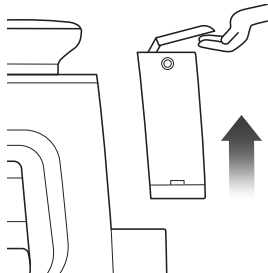

- Pripildykite vandens rezervuarą šalto geriamojo vandentiekio vandens iki MAX žymos, esančios ant vandens rezervuaro šono.
- Vandens rezervuarą vėl įstatykite į aparatą ir paspauskite žemyn, kad įsitikintumėte, jog jį gerai įstatėte ir įtvirtinote aparate.

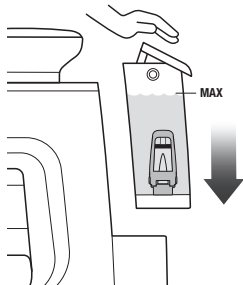

PASTABA

- Jei vandens lygis vandens rezervuare yra žemesnis už minimalaus lygio (MIN) žymą, espresso kavos aparatas neveiks.

Piltuvo pritvirtinimas

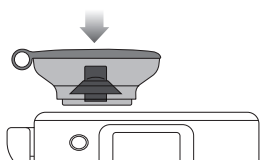

PASUKITE,
KAD UŽFIKSUOTUMĖTE



- Aparato viršuje įstatykite pupelių piltuvą.
- Pasukdami rankenėlę, piltuvą užfiksuokite jam skirtoje vietoje.
- Į piltuvą pripilkite šviežių pupelių.



PATARIMAS

Patariame naudoti kokybiškas 100 % arabikos pupeles, ant kurių pakuotės atspausdinta „skrudinimo data“, o ne „geriausia iki“ arba „sunaudoti iki“ data. Kavos pupeles geriausiai sunaudoti per 5–20 dienų nuo „skrudinimo datos“. Pasenusi kava gali per greitai išsilieti pro kavos gaminimo rankenėlės snapelius ir tapti kartesne bei vandeningesne.

Lašų padėklo įdėjimas

- Ant lašų padėklo uždėkite lašų padėklo groteles.
- Jei aparatas yra spalvotas, ant lašų padėklo pritvirtinkite lašų padėklo apsauginį dangtelį.
- Lašų padėklą įstumkite į aparatą.



PASTABA

Naudoti lašų padėklo apsauginį dangtelį neprivaloma. Tačiau atkreipkite dėmesį, kad naudodami lašų padėklo apsauginį dangtelį galite apsaugoti lašų padėklą nuo įlenkimų ir įbrėžimų.

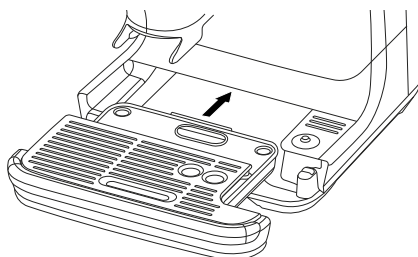
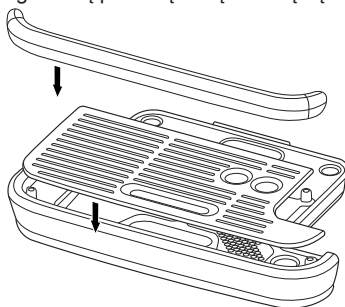

BENDROJI INFORMACIJA APIE NAUDOJIMĄ

- Patikrinkite, ar vandens rezervuaras iki maksimumo žymos užpildytas šaltu vandeniu iš čiaupo.
- Į elektros tinklo lizdą įstatykite maitinimo laido kištuką.
- Paspauskite maitinimo mygtuką „Power“.
- Vadovaukitės ekrane pateikiamomis instrukcijomis ir atlikite pirmojo naudojimo nustatymus.

GĖRIMO PARINKIMAS

Braukite pirštu ir pasirinkite norimą gėrimą.



PASTABA

Jei norite, kad prietaisas veiktų tinkamai, jutiklinis ekranas visada turi būti sausas ir švarus.

GĖRIMŲ EKRAMAS

Šiame ekrane galite individualizuoti savo gėrimą paliesdami ekrane rodomą gėrimą.



- A. Pagrindinio puslapio piktograma
- B. Gėrimo pasirinkimas
- C. Karštas vanduo
- D. Malti / dozuoti = Bakstelėkite simbolį po kavos gaminimo rankenėle, kad nustatytumėte malinio rupumą.

- E. Ruošimas = bakstelėkite po kavos stikline esančią piktogramą, kad sureguliuotumėte ruošimo nustatymus.
- F. Pieno tekstūra = bakstelėkite piktogramą po pieno ąsočiu, kad sureguliuotumėte pieno nustatymus

MALINIO RUPUMO NUSTATYMAS IR DOZAVIMAS

- Nustatykite malamos kavos rupumą aparato šone esančiu reguliatoriumi.

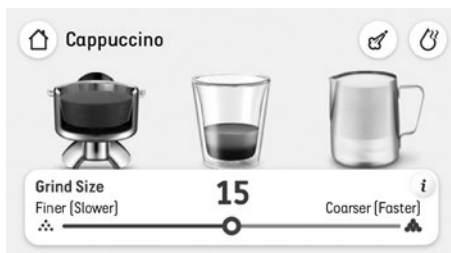

- Vykdykite ekrane rodomus nurodymus ir pasirinkite pageidaujama „Krepšelio dydį“.
- Bakstelėkite kavos gaminimo rankenėlės paveikslėlį, kad pradėtumėte malti kavą ir šviežiai sumalta kava užpildytą kavos gaminimo rankenėlės filtro krepšelį.



- Malimas bus automatiškai sustabdytas.

IŠMANIOJO KAVOS RŪŠIMO NUSTATYMAS

„Intelligent Brew Setup“ - tai funkcija, kuri palengvina pasiekti gerą kavos ekstrakcijos lygį, padėdama malūnėliui pasirinkti tinkamiausią kavos malimo procesą.

Sėkmingai atlikus šį veiksmą, galite mėgautis subalansuotu kavos puodeliu.

Nuo šio momento toliau reguliuokite malimo rupumą ir eksperimentuokite, kad atitiktų jūsų stilių.

Šia funkcija rekomenduojama naudotis kaskart, kai keičiate pupeles arba kai ekrane rodomi pranešimai apie per greitą ar per lėtą malimą.

Funkciją „Intelligent Brew Setup“ (išmaniojo kavos rūšimo nustatymas) rasite meniu „Settings“ (Nustatymai) skylyje „Drinks Settings“ (Gėrimų nustatymai).

RANKINIS MALŪNĖLIO PRAPŪTIMAS

Jei kavos aparatas kurį laiką nebuvo naudojamas, norint paruošti geriausią kavą, rekomenduojama išvalyti malūnėlio kanale paliktas susmulkintas ir pasenusias kavos pupeles.

Norėdami išvalyti, palieskite ir 2 sekundes palaikykite paspaudę malūnėlio mygtuką, o po to leiskite veikti maždaug 5 sekundes.

Norėdami sustabdyti; paspauskite sustabdymo mygtuką. Jei nepaspaudėte sustabdymo mygtuko, malimo valymas automatiškai sustos po 30 sekundžių.



PAGALBINIS SUPLŪKIMAS

- Pasibaigus malimo ciklui, mašina yra paruošta atlikti suplūkimą.



- Pastumkite svirtį žemyn į apatinę padėtį. Tai padarius, filtro krepšelyje esantis kavos pupelių malinys bus suplūktas naudojant pastovią suplūkimo jėgą. Lėtai ir nuosekliai spausdami svirtį, pagerinsite paruošto gėrimo išvaizdą.
- Po suplūkimo svirtelę lėtai atleiskite iki pradinės padėties.
- Du kartus pakartokite šį aprašytą suplūkimo procesą.



PASTABA

Ekrane bus rodoma, kokie yra suplūkimo laipsnis arba dozė - maža, ideali ar didelė.

KAIP PAKOREGUOTI PER MAŽĄ ARBA PER DIDELĘ DOZĘ?

Per maža arba per didelė dozė gali būti tada, kai į piltuvą pripilama šviežių pupelių, kai kavos pupelės pasensta, kai naudojamos kitokio tipo kavos pupelės arba kai pakeičiamas malinio rupumas.

Ką daryti, kai dozės lygis yra žemiau idealos vidurinės juostelės?

- Kai dozės lygis yra žemesnis už idealią vidurinę juostą, aparatas parodys ir apskaičiuos „A Bit More“ (šiek tiek daugiau). Bakstelėkite ekrane rodomą kavos gaminimo rankenėlės paveikslėlį, kad įpiltumėte šiek tiek daugiau kavos, ir vykdykite ekrane pateikiamus nurodymus bei pabaikite suplūkimą, kad gautumėte atnaujintus dozės lygio rodmenis.
- Pasiekus idealios dozės lygį, aparatas automatiškai atnaujins automatinio dozavimo laiką kitam ciklui.

Ką daryti, kai dozės lygis yra aukščiau idealios vidurinės juostelės?

- Kai dozė yra virš idealios vidurinės juostos, išimkite kavos gaminimo rankenėlę iš laikiklio.
- Naudokite tikslaus dozavimo įrankį. (žr. skyrių „Tikslus dozavimas“).
- Aparatas apskaičiuos, kiek sutrumpinti automatinio malimo laiką, ir tai pritaikys kitam ciklui.

PER DIDELĘ DOZĘ (TIKSLUS DOZAVIMAS)

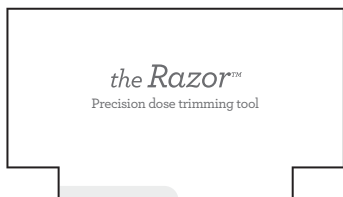

Tikslaus dozavimo įrankis „Razor“ leidžia kavos kiekį sumažinti iki tokio lygio, kad būtų užtikrintas tolygus ekstrahavimas.

Į kavos krepšelį taip įstatykite įrankį „Razor“, kad jo kraštai atsiremtų į filtro krepšelio briauną. Dozavimo įtaiso plokštelė turi prasiskverbti pro suplūktos kavos paviršius.

Pakreiptą kavos gaminimo rankenėlę laikykite virš kavos tirščių dėžutės, tikslaus dozavimo įrankį „Razor“ pasukinėkite pirmyn ir atgal ir taip pašalinkite kavos perteklių.



Kavos gaminimo rankenėlės įstatymas

Kavos gaminimo rankenėlę įstatykite po galvute, kad rankena sutaptų su padėtimi INSERT. Kavos gaminimo rankenėlę įstatykite į galvutę. Tada rankeną sukite centro kryptimi, kol pajusite pasipriešinimą.

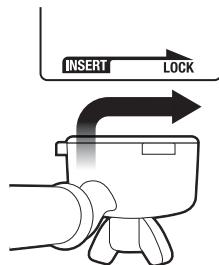

ESPRESO EKSTRAHAVIMAS

- Ekrane pasirinkite ruošiamą kavą.
- Pasirinkite ruošiamos kavos kiekį: „Single“ (apie 30 ml), „Double“ (apie 60 ml) arba „Double+“ (apie 90 ml).
- Pasirinkite „Custom“ (pasirinktinis) ir slinkite bei vilkite tašką, kad padidintumėte arba sumažintumėte kavos kiekį.
- Bakstelėkite kavos puodelio paveikslėlį ekrane, kad pradėtumėte ekstrahavimą.
- Trukmė yra iš anksto nustatyta, bet ją galima pritaikyti pagal savo poreikius.



RANKINIS PIRMENYBINIS VALDYMAS

Norėdami įjungti rankinio ekstrahavimo režimą, paspauskite ir palaikykite paspaudę kavos paveikslėlį (maždaug 2 sekundes). Palieskite kavos paveikslėlį, kad pradėtumėte ekstrahavimą, dar kartą palieskite kavos paveikslėlį, kad sustabdytumėte ekstrahavimą.

PASTABA

- Espresso kavos kiekis puodelyje skirsis priklausomai nuo maltos kavos rupumo ir maltos kavos kiekio nustatymų.
- Jei bakstelėjote kavos simbolį iš anksto nustatyto kavos kiekio metu, ekstrahavimas iš karto sustabdomas.
- Kad skonis būtų optimalus, naudodami 1 dozės filtro krepšelį, turėtumėte išgauti apie 30 ml kavos. Naudodami 2 dozių filtro krepšelį, turėtumėte išgauti apie 60 ml.

PIENO PLAKIMAS

Įvairių rūšių pienas bei pieno pakaitalai pasižymi skirtinga konsistencija. Kad gautumėte geriausiai suplaktą pieną, rekomenduojama naudoti natūralų pieną, jei naudojate gyvulinės kilmės pieną, o jei naudojate augalinės kilmės pieną, naudokite baristos tipo pieną. Gali tekti atitinkamai pakoreguoti putų lygį. Pradėkite nuo šalto pieno. Į pieno šọtį įpilkite tiek pieno, kad nebūtų pasiektas snapelis. Pakelkite garų vamzdelį ir įstatykite į pieno šotį. Garų vamzdelį nuleiskite, kad jis būtų iki galo nuleistas. Pieno šotis turi remtis į pieno temperatūros jutiklį, esantį ant lašų padėklo, o garų vamzdelio antgalis turi būti panardintas. Įsitinkinkite, kad pienas dengia žiedą aplink garų vamzdelio antgalį.

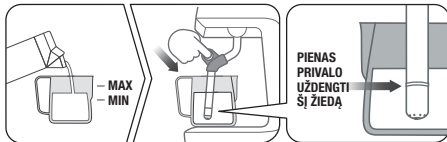

PASTABA

Patikrinkite, ar ekrane matomas vaizdas rodo, kad pieno šotis yra teisingoje padėtyje.

Po pieno ašočio paveikslėliu bakstelėkite piktogramą, kad sureguliuotumėte pieno temperatūrą, pieno putų lygį arba pakeistumėte pieno parinktį: įprastas pienas, migdolų, avižių arba sojų pieno gėrimas.

Norėdami pradėti, palieskite „Pieno ašočio“ paveikslėlį. Pieniui šylant, ekrane lyje matysite jo temperatūrą.



Kai bus pasiekta pasirinkta pieno temperatūra, jo plakimas išsijungs automatiškai.

Kad galėtumėte paimti pieno šotį, pakelkite garų vamzdelį. Drėgna šluoste nuvalykite vamzdelį ir jo antgalį. Garų vamzdelį nuleiskite į apatinę padėtį ir jis automatiškai pasipūs.

RANKINIS PIENO PLAKIMAS

Pieną plakant rankiniu būdu, automatinis pieno plakimas ir automatinis išsijungimas neveikia. Pradėkite su šaltu pienu. Pieno šotį pripildykite pienu iki snapelio lygio. Pakelkite garų vamzdelį ir įstumkite pieno šotį po garų vamzdeliu. Laikykite pieno šotį pakreiptą.

Pradėkite plakti putas bakstelėdami pieno ašočio paveikslėlį ekrane. Kai plakimas bus baigtas ir šotis bus karštas, bakstelėkite pieno ašočio paveikslėlį ekrane, kad sustabdytumėte plakimą.

Drėgna šluoste nuvalykite garų vamzdelį ir jo antgalį. Garų vamzdelį nuleiskite į apatinę padėtį ir jis automatiškai pasipūs.

ATSAUGIAI! PAVOJUS NUSIPLIKYTI

Net išjungus aparatą, iš jo gali išsiveržti aukšto slėgio garai. Nepalikite vaikų be priežiūros.



PASTABA

- Aparatui gaminant garus, gali girdėtis pumpavimo triukšmas. Tai įprastas siurblio veikimas.
- Pieniui plakti naudokite tik komplekte esantį nerūdijančiojo plieno pieno ašotį. Naudojant stiklinį ar plastikinį indą pienui plakti, pienas gali perkaisti arba susidaryti pavojingos sąlygos.

KARŠTO VANDENS PARUOŠIMAS

Aparatas turi specialų karšto vandens snapelį. HOT WATER (karštas vanduo) funkciją galima naudoti puodeliams iš anksto pašildyti arba rankiniu būdu įpilti karšto vandens. Norėdami įjungti ir išjungti karšto vandens tiekimą, palieskite ekrane esančią piktogramą „Hot Water“.

Karšto vandens riba yra maždaug 90 sekundžių. Priklausomai nuo puodelio dydžio, gali tecti paliesti mygtuką „Hot Water“ (karštas vanduo), kad sustabdytumėte vandens tekėjimą.



PASTABA

Ruošiant espresso kavą negalima naudoti karšto vandens snapelio ir garų vamzdelio.

Paleiskite karštą vandenį prieš arba po espresso kavos ruošimo.



DĖMESIO!

Pripildyto puodelio temperatūra yra maždaug 75°C - 90°C (167°F - 194°F). Su karštais gėrimais elkitės atsargiai.



PATARIMAS

Puodelio ar stiklinės pašildymas

Šiltas puodelis padės išlaikyti optimalią kavos temperatūrą. Pašildykite puodelį, nuplaudami jį karštu vandeniu iš karšto vandens išleidimo angos ir padėdami ant puodelių pašildymo padėklo.

Kavos gaminimo rankenėlės ir filtro krepšelio pašildymas

Jei kavos gaminimo rankenėlė ir filtro krepšelis bus šalti, tai ekstrahavimo temperatūra gali sumažėti tiek, kad stipriai pasikeis espresso kokybė. Prieš pradėdami naudoti, visada įsitikinkite, kad kavos gaminimo rankenėlė ir filtro krepšelis yra pašildyti iš karšto vandens snapelio tekančiu karštu vandeniu.



PASTABA

Prieš dozuodami maltą kavą visada sausai nušluostykite kavos gaminimo rankenėlę ir filtro krepšelį, nes drėgmė gali paskatinti „kanalų susidarymą“, per kuriuos ekstrahuojant maltą kavą praleidžiamas vanduo.

FILTRO KREPŠELIAI

Šiame aparate yra 1 dozės ir 2 dozių filtro krepšeliai su viengubomis ir dvigubomis sienelėmis.

Naudokite 1 dozės filtro krepšelį, kai ruošiate vieną puodelį, o 2 dozių filtro krepšelius, kai ruošiate 2 puodelius arba 1 puodelį stipresnės kavos ar kavą pateikiate kavinuke.

Pateikti filtrų krepšeliai skirti maltai kavai:

1 dozės filtro krepšelis = 8-11 g

2 dozių filtro krepšelis = 16-19 g

Filtro krepšeliai su vienguba sienelei

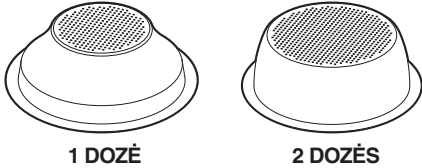

Filtro krepšeliai su vienguba sienele turėtų būti naudojami malant šviežias nesmulkintas kavos pupeles.

Juose galima eksperimentuoti ir keisti malimo būdą bei dozę, kad sukurtumėte labiau subalansuotą espresso kavą.

Filtro krepšeliai su dviguba sienele

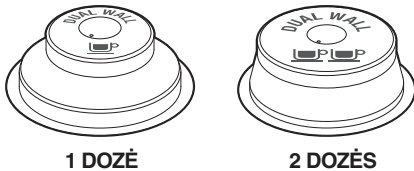

Filtro krepšeliai su dvigubomis sienelėmis reikėtų naudoti naudojant iš anksto sumaltą kavą ir senesnes kavos pupeles, kurių skrudinimo data yra pasibaigusi po 30 dienų.

Jie reguliuoja slėgį ir padeda optimizuoti ekstrakciją nepriklausomai nuo malimo, dozės ar šviežumo.

MALINYS

Malinio rupumo nustatymas



Nuo malinio rupumo priklausys, koku greičiu vanduo tekės per filtro krepšelyje esančią kavą

ir koks gausis espresso skonis. Nustatant malinio rupumą, jis turi būti smulkus, bet ne per smulkus ir miltų pavaldalo.

Norėdami nustatyti smulkesnį malimą, pasukite valdymo ratuką atgal. Jei norite gauti stambiau sumaltą kavą, pasukite valdymo ratuką į priekį. Arba vilkite tašką ekrane į kairę, jei norite malti smulkiau, ir į dešinę, jei norite malti rupiau. Kuo mažesnis ekrane rodomas skaičius, tuo smulkiau malama kava. Kuo didesnis ekrane rodomas skaičius, tuo stambesnis malimas.



PASTABA

- Pakeitus malinio rupumą, po suplūkimo yra apskaičiuojamas naujas dozavimo laikas, kuris naudojamas kitame dozavimo cikle. Dozės kiekis apskaičiuojamas ir išsaugomas automatiškai. Ekstrakcijos kalibravimui gali prireikti dviejų ar trijų ekstrakcijų.
- Kai baigiasi daugumos kavos pupelių rūšių kavos pupelės, malūnėlis sustabdo malimo operaciją.
- Espresso kavos ruošimas
- Espresso kava turi imti tekėti po 8- 12 sekundžių (pritraukimo trukmė) ir ji turi būti skysto medaus konsistencijos.
- Jeigu espresso kava pradeda tekėti greičiau nei per 7 sekundes, tai reiškia, kad filtro krepšelyje yra per mažą kavos dozė ir (arba) kava sumalta per stambiai. Gausite PER MAŽAI EKSTRAHUOTĄ porciją.
- Jeigu espresso kava pradeda lašėti, bet po 12 sekundžių dar neteka, tai reiškia, kad filtro krepšelyje yra per didelė kavos dozė ir (arba) kava sumalta per smulkiai. Gausite PER STIPRIAI EKSTRAHUOTĄ porciją.

Norint paruošti puikią espresso kavą, reikia pasiekti balansą tarp saldumo, rūgštumo ir kartumo.

Kavos aromatas priklauso nuo daugybės veiksnių, t. y. nuo kavos pupelių tipo, apskrudinimo laipsnio, šviežumo, malinio stambumo ar smulkumo ir maltos kavos dozės dydžio.

Norėdami gauti jums geriausiai tinkantį skonį, vienu metu eksperimentuokite tik su vienu iš šių veiksnių.

KAIP PRIDĖTI IR PAŠALINTI INDIVIDUAIZUOTUS GĖRIMUS

Naujo gėrimo pridėjimas

Išsaugodami numatytąjį gėrimą, bakstelėkite disko piktogramą viršutiniame dešiniajame ekrano kampe, kad pervadintumėte ir išsaugotumėte naujai sukurtą kavos gėrimo nustatymus. Naujam gėrimui suteikite ne daugiau kaip 15 simbolių pavadinimą. Kiekvienas sukurtas gėrimas išsaugomas gėrimų karuselės pradžioje.

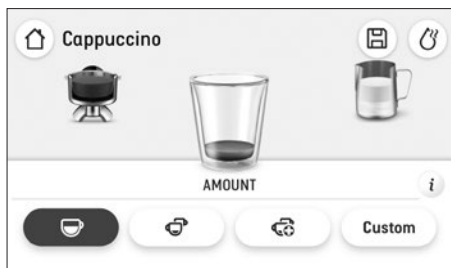

Išsaugoto gėrimo redagavimas arba pašalinimas

Pasirinkite išsaugoto gėrimo pavadinimą, bakstelėkite ir palaikykite paspaudę kavos paveikslėlį tris sekundes, tada ekrane pasirinkite „Edit“ (redaguoti) arba „Delete“ (ištrinti). Paspauskite „Yes“, kad patvirtintumėte, arba „No, cancel“, kad grįžtumėte į gėrimų karuselės ekraną.

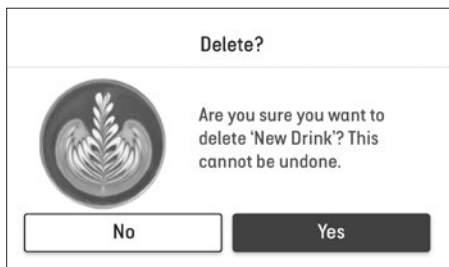
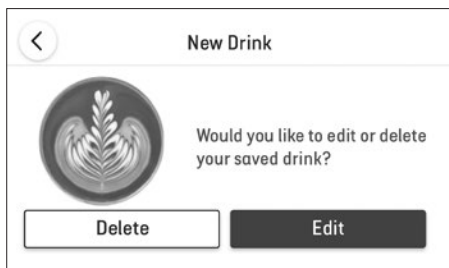

NUSTATYMAI

Norėdami įeiti į nustatymų meniu, palieskite piktogramą viršutiniame dešiniajame ekrano kampe.

TECHNINĖ PRIEŽIŪRA

Garų vamzdelio valymas - rodoma, kaip išvalyti garų vamzdelį, kad pašalintumėte bet kokius užsikimšimus ir pagerintumėte garinimo našumą.

Galvutės valymas – Tam reikės espreso aparatų valymo tablečių arba miltelių, o procedūra užtruks 10 minučių.

Malūnėlio valymas – Nuosekliai atlikite visus malūnėlio valymo veiksmus, kad malūnėlis veiktų optimaliai ir būtų išvengta galimų užsikimšimų.

Nukalkinimas – Nuovirų šalinimas apsaugo nuo perteklinių mineralų ir kalkių kaupimosi. Iššokantis pranešimas informuos, kai ateis laikas nukalkinti.

Vandens filtro keitimas – Užtikrinkite, kad būtų naudojamas švarus vanduo.

GĖRIMŲ NUSTATYMAI

Išmanusis dozavimas – Įjungti arba išjungti funkciją „Intelligent Dosing“ (išmanusis dozavimas), kuri matuoja dozę ir įjungia išmaniojo paruošimo kalibravimo funkciją.

Numatytasis pienas – Sudarykite įvairių rūšių pieno sąrašą ir pasirinkite norimą numatytąjį pieną.

Kavos ruošimo mokymai – Ekrane pateikiama informacija, kaip žingsnis po žingsnio paruošti tikrą kavą.

KITA

Pranešimai – Aparato perspėjimo pranešimų sąrašas.

Rekomendaciniai patarimai – Įjungti ir išjungti patarimų animaciją gėrimų ekrane.

Data ir laikas – Nustatyti datą ir laiką aparate.

Vienetai – Perjungti tarp imperinių ir metrinų vienetų.

Pagalba – Pagalba internetu, informacijos ekranas su QR kodu.

Kalba – Nustatyti aparato kalbą.

Demonstracinis režimas – Ekrane rodomi „Barista Touch™ Impress“ demonstravimo sekai.

Apie prietaisą – Rodyti aparato modelio numerį ir programinės įrangos versiją.

Gamyklinių parametrų atstatymas – Naudokite šią funkciją, norėdami atstatyti visas programuojamas vertes į gamyklinius nustatymus ir ištrinti visus pasirinktus gėrimus.

KŪGINIŲ GIRNELIŲ REGULIAVIMAS

Kad būtų pasiektas idealus ekstrahavimas ar užplikymas, tam tikrų rūšių kavai gali prireikti platesnio malimo diapazono. „Barista Touch™ IMPRESS“ pasižymi tuo, kad, panaudojant viršutinę reguliuojamą girnelę, šį diapazoną galima išplėsti. Vienu kartu patariame atlikti tik vieną reguliavimą.

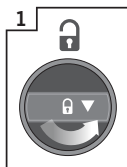

1 Atpalaiduokite piltuvą.

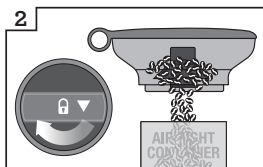

2 Piltuvą laikydami virš rezervuaro, pasukite rankenėlę ir indą supikite pupeles.

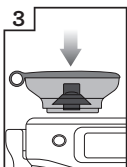

3 Piltuvą įstatykite į jam skirtą vietą.

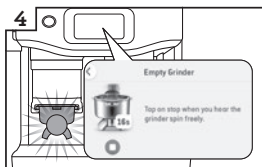

4 Įjunkite malūnėlį ir palaukite, kol jis ištuštės.

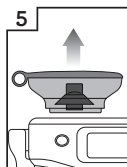

5 Nuimkite piltuvą.



6 Nuimkite viršutinę girnelę.

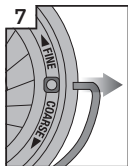

7 Nuo abiejų girnelės pusių nuimkite vielinį laikiklį.



8 Viršutinę reguliuojamą girnelę per 1 padėtį nustatykite grubesniai ar smulkesniai malimui.

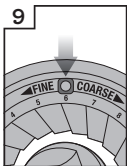

9 Numerį sutapdinkite su laikiklio anga.

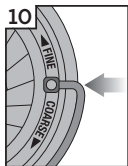

10 Abiejose girnelės pusėse įstatykite vielinį laikiklį.



11 Viršutinę girnelę tvirtai įstatykite į jai skirtą vietą.

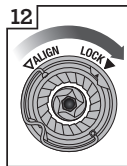

12 Užfiksukite viršutinę girnelę.

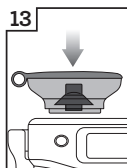

13 Piltuvą įstatykite į jam skirtą vietą.



14 Užfiksukite piltuvą ir pripildykite jį pupelėmis.



15 Patikrinkite ekstrahavimą.



Priežiūra ir valymas

SPALVOTAS JUTIKLINIS EKRANAS

Kad aparatas veiktų tinkamai, jutiklinis ekranas turi būti visada sausas ir švarus.

VANDENS REZERVAURO FILTRO KEITIMAS

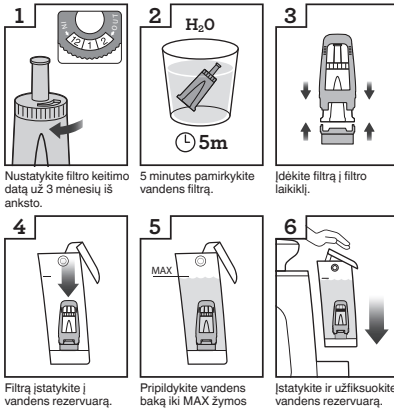

1 Nustatykite filtro keitimo datą už 3 mėnesių iš anksto.

2 5 minutes pamirkykite vandens filtrą.

3 Įdėkite filtrą į filtro laikiklį.

4 Filtrą įstatykite į vandens rezervuarą.

5 Pripildykite vandens baką iki MAX žymos.

6 Įstatykite ir užfiksuokite vandens rezervuarą.

Komplekte esantis vandens filtras sumažina nuovirų susikaupimo daugumoje vidinių funkcinių komponentų ir ant jų riziką. Jeigu filtrą keisite kas 3 mėnesius, sumažės poreikis iš aparato šalinti nuoviras. Jeigu naudojate kietą vandenį, vandens filtrą patartina keisti dažniau.

- Filtrą išimkite iš plastikinio maišelio ir 5 minutėms pamerkite į puodelį su vandeniu.
- Filtrą 5 sekundes skalaukite po šaltu tekančiu vandeniu.
- Filtrą įstatykite į filtro laikiklį.
- Datas skalėje nustatykite 3 mėnesiais vėlesnę datą.
- Įdėkite filtrą ir jį paspauskite tiek, kad jis užsifiksuotų jam skirtoje vietoje.



PASTABA

Dėl atsarginių vandens filtrų įsigijimo kreipkitės į „Sage“ klientų aptarnavimo padalinį arba apsilankykite mūsų svetainėje www.sageappliances.com.

VALYMO CIKLAS

Kai reikės atlikti valymo ciklą, pasirodys pranešimas. Tai atbulinio praplovimo ciklas, kuris skiriasi nuo nuovirų šalinimo. Vykdykite ekrane pateikiamus nurodymus.



DĖMESIO!

Naudojant reguliariai, dėl kieto vandens daugumoje vidinių funkcinių komponentų ir ant jų gali susikaupti mineralai ir dėl to gali sumažėti užplikimo srautas, užplikimo temperatūra, aparato galia ir suprastėti espresso kavos skonis.

NUOVIRŲ ŠALINIMAS

Net ir naudojant pridedamą vandens filtrą rekomenduojama pašalinti kalkes, jei vandens rezervuare susikaupia nuosėdų.

Eikite į „Settings“ (nustatymai) ir pasirinkite „Descal cycle“ (nuovirų šalinimo ciklas). Vykdykite ekrane pateikiamus nurodymus.



PASTABA

Kai ruošiatės iš aparato šalinti nuoviras, prieš supildami nuovirų šalinimo miltelius, iš vandens rezervuaro būtinai išimkite vandens filtrą.

- Anksčiau aptartas valymo ciklas reikalingas tam, kad iš užplikimo galvutės būtų pašalinti kavos aliejai, o nuovirų šalinimo ciklo reikia tam, kad aparato viduje neprisikaupytų mineralų.
- Šalindami nuoviras, nenaudokite vandens iš butelių. Vandenyje iš butelių dažniausiai būna ištirpusių sausųjų medžiagų, kurios aparato viduje gali palikti apnašas.

KŪGINIŲ GIRNELIŲ VALYMAS

Reguliarus girmelių valymas padeda pasiekti pastovius malimo rezultatus.

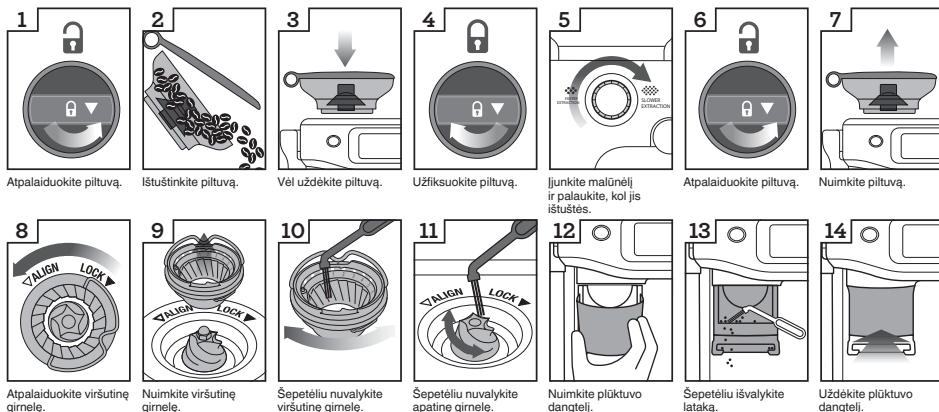

KŪGINIO KAVOS MALŪNĖLIO NUODUGNUS VALYMAS

Šio žingsnio prireikia tik tada, kai tarp girmelių ir malūnėlio išėjimo angos kas nors užstringa.

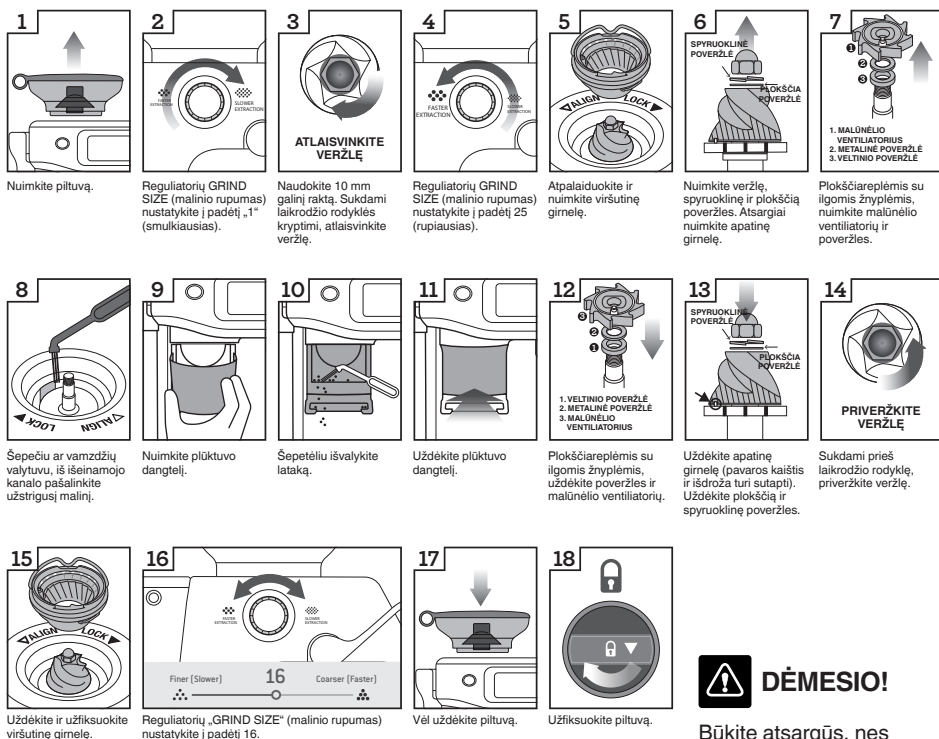

DĒMESIO!

Būkite atsargūs, nes malūnėlio girmelės labai aštrios.

SUPLŪKIMO SISTEMOS VALYMAS

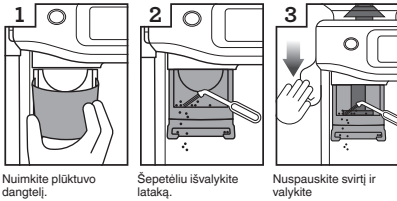

Nuimkite plūktuvo dangtelį.

Šepetėliu išvalykite lataką.

Nuspauskite svirtį ir valykite

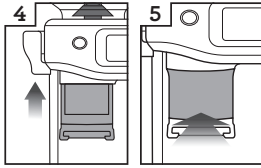

Atlaisvinkite svirtį.

Pakeiskite plūktuvo dangtelį.

- Nuimkite plūktuvo dangtelį.
- Šepetėliu nuvalykite dulkes nuo plūktuvo paviršiaus ir padėklo.
- Nuspauskite ir laikykite svirtį nuspausta, plūktuvo valymo šepetėliu nuvalykite plūktuve ir aplink jį esančių susmulkintų medžiagų likučius.
- Lėtai gražinkite svirtį atgal į viršų ir įsitinkinkite, kad valymo šepetėlis yra neįstrigęs ir nepatenka į plūktuvo sistemos srįtį.

GARŲ VAMZDELIO VALYMAS

- Po pieno plakimo visuomet reikia išvalyti garų vamzdelį. Garų vamzdelį nušluostykite drėgnu skudurėliu.
- Jeigu bus užsikūšusių garų vamzdelio skylučių, suprastės putų gamyba.
- Eikite į 'Settings' > 'Steam wand cleaning' ir vykdykite ekrane pateikiamus nurodymus.

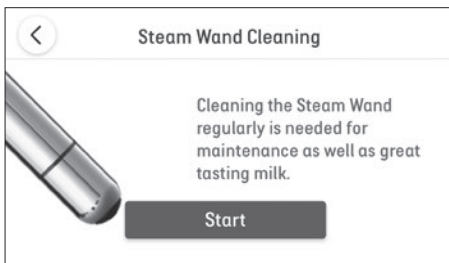

FILTRO KREPŠELIŲ IR KAVOS GAMINIMO RANKENĖLĖS VALYMAS

- Po kiekvieno naudojimo filtro krepšelius ir kavos gaminimo rankenėlę nedelsdami išskalaukite po karštu vandeniu ir taip pašalinkite visus kavos aliejų likučius.
- Jeigu yra užsikūšusių filtro krepšelių skylučių, tai komplekte esančio valymo įrankio gale esančiu smeigtuku tas skylutes atkimškite.
- Jeigu skylutės neatsikemša, tai karštame vandenyje ištirpdykite valymo tabletes ir maždaug 20 minučių į gautą tirpalą pamerkite filtro krepšelį bei kavos gaminimo rankenėlę.
- Gerai išskalaukite.

PURŠKIAMOJO TINKLINIO FILTRO VALYMAS

- Galvutės vidų ir purškiamajį tinklinį filtrą reikia iššluostyti drėgna šluoste, kad juose neliktų maltos kavos kruopelių.
- Aparatą periodiškai prapūskite. Į galvutę įstatykite tuščią filtro krepšelį ir kavos gaminimo rankenėlę. Bakstelėkite kavos ruošimo piktogramą ekrane ir paleiskite trumpą vandens srovę, kad išplautumėte kavos likučius.

LAŠŲ PADĖKLO IR PADĖKLO REIKMENIMS LAIKYTI VALYMAS

- Lašų padėklą reikia reguliariai išimti, ištuštinti ir išvalyti, ypač kai lašų padėklas yra pilnas.
- Nuo lašų padėklo nuimkite groteles. Iškelkite kavos malinio indą ir išpilkite malinį. Plūdės indikatorius taip pat galima išimti iš lašintuvo, patraukus į viršų ir atlaisvinus šoninius fiksatorius. Visas dalis minkštu skudurėliu nuplaukite šiltame muiluotame vandenyje. Gerai nuskalaukite ir išdžiovinkite.
- Reikmenų padėklą (esantį už lašų padėklo) galima išimti ir išvalyti minkštu drėgnu skudurėliu. Nenaudokite šveitimo priemonių, šveitimo kempinių ar šluosčių, nes jos subraižys paviršius.



PASTABA

Visas dalis reikia išvalyti rankiniu būdu, naudojant šiltą vandenį ir švelnų indų plovimo skystį. Nenaudokite šveitimo priemonių, šveitimo kempinių ar šluosčių, nes jos subraižys paviršius. Jokių dalių ar reikmenų neplaukite indaplovėje.

KORPUSO IŠORĖS IR PADĖKLO PUODELIAMS PAŠILDYTI VALYMAS

- Korpuso išorę ir padėklą puodeliams pašildyti galima valyti minkštu drėgnu skudurėliu. Nublizginkite minkšta sausa šluoste. Nenaudokite šveitimo priemonių, šveitimo kempinių ar šluosčių, nes jos subraižys paviršius.

APARATO SAUGOJIMAS

- Prieš padėdami į saugojimo vietą, paspauskite maitinimo mygtuką OFF, išjunkite maitinimo tinklo tiekimą ir ištraukite kištuką iš elektros lizdo. Išimkite nenaudojamas pupeles iš piltuvo, išvalykite malūnėlį, ištuštinkite vandens talpyklą ir lašų padėklą.
- Įsitikinkite, kad aparatas yra vėsus, švarus ir sausas. Sudėkite visus priedus į vietą arba į laikymo dėklą. Saugokite vertikaliaje padėtyje. Nedėkite nieko ant viršaus.



ĮSPĖJIMAS

Kad išvengtumėte pažeidimų, valydami nenaudokite šarminių valymo priemonių. Naudokite minkštą šluostę ir švelnią plovimo priemonę.



ĮSPĖJIMAS

Nemerkite maitinimo laido, kištuko ar prietaiso į vandenį ar bet kokį kitą skystį. Atliekant kalkių šalinimą, vandens rezervuaro niekada negalima išimti ar visiškai ištuštinti.

PURŠKIAMOJO TINKLINIO SIETELIO VALYMAS

Siekiant užtikrinti optimalų ekstrahavimą, praėjus tam tikram laikui, reikia pakeisti vandens sietelį supantį silikoninį sandariklį.

1. Paspausdami mygtuką POWER, išjunkite aparatą ir tada iš elektros tinklo lizdo ištraukite kištuką.
2. Atsargiai išimkite vandens rezervuarą ir lašų padėklą. Jeigu jie pilni, būkite ypač atsargūs.
3. Panaudodami iešmą ar panašų daiktą, iš varžto centro pašalinkite visus kavos likučius.
4. Atsukite plokščiu atsuktuvu (nepateikiamas). Sukdami prieš laikrodžio rodyklę, atpalaiduokite varžtą.

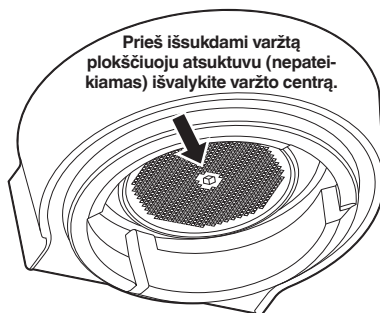

5. Atsilaivinę atsargiai ištraukite varžtą ir nuimkite nerūdijančio plieno purškiamąjį sietelį. Atkreipkite dėmesį į tai, kuri purškiamojo sietelio pusė yra nukreipta žemyn. Tai palengvins atgalinį surinkimą. Purškiamąjį sietelį nuplaukite šiltu muiluotu vandeniu ir kruopščiai nusausinkite.
6. Silikoninį sandariklį nuimkite pirštais arba ilgomis replėmis. Įdėkite naują sandariklį, pirmiausia plokščiąja puse, kad briaunuotoji puse būtų nukreipta į jus.

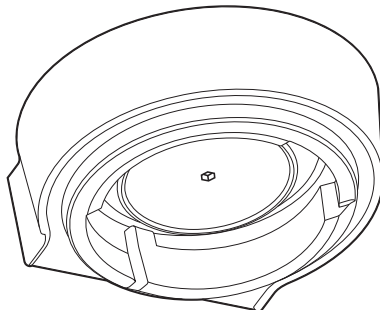

7. Atgal įstatykite dispersinę plokštelę, tada purškiamąjį sietelį ir varžtą. Pirštais 2-3 kartus pasukite varžtą pagal laikrodžio rodyklę ir plokščiu atsuktuvu priveržkite, kol varžtas atsiders vienoje plokštumoje su purškiamuoju sieteliu.
8. Atgal įstatykite lašų padėklą ir vandens rezervuarą.



PASTABA

Dėl keičiamųjų silikoninių sandariklių kreipkitės į „Sage“ klientų aptarnavimo skyrių arba apsilankykite svetainėje www.sageappliances.com.



Gedimų šalinimas

PROBLEMA	GALIMOS PRIEŽASTYS	KĄ DARYTI
Iš galvutės neteka vanduo	<ul style="list-style-type: none"> Tuščias vandens rezervuaras. Vandens rezervuaras neįstatytas iki galo ir neužfiksuotas. 	<p>Užpildykite rezervuarą.</p> <p>Iki galo įstatykite vandens rezervuarą ir užfiksuokite skląščiu.</p>
Nėra karšto vandens	<ul style="list-style-type: none"> Tuščias vandens rezervuaras. 	<p>Užpildykite vandens rezervuarą.</p>
Nėra garų	<ul style="list-style-type: none"> Užsikišo garų vamzdelis. 	<p>Panaudokite komplekte esančio valymo įrankio gale esantį smeigtuką. Jeigu garų vamzdelis lieka užsikimšęs, valymo įrankyje integruotu veržliarakčiu nuimkite antgalį ir pamerkite į karštą vandenį. Užveržkite antgalį atgal ant garų vamzdelio valymo įrankyje integruotu veržliarakčiu.</p>
Aparatas įjungtas, bet neveikia		<p>Išjunkite aparatą. Palaukite 60 minučių ir vėl įjunkite. Jeigu problema išlieka, kreipkitės į „Sage“ klientų aptarnavimo padalinį.</p>
Kava teka per greitai	<ul style="list-style-type: none"> Nustatytas per rupus kavos malinys. Filtravimo krepšelyje yra per mažai malto kavos. 	<p>Nustatykite mažesnio dydžio malimo funkciją.</p> <p>Kaip nurodyta skyriuje  Veikimas, atlikite „Malinio rupumo nustatymas ir dozavimas“.</p>
Kava per šalta	<ul style="list-style-type: none"> Nepašildyti puodeliai. Nepakankamai karštas pienas (jeigu ruošiamas gėrimas su pienu). 	<p>Pašildykite puodelius.</p> <p>Patikrinkite pasirinktą pieno temperatūros nustatymą.</p>
Nėra kavos putelės	<ul style="list-style-type: none"> Pasenę kavos pupelės. 	<p>Naudokite šviežiai skrudintas kavos pupeles su nurodyta „skrudinimo data“ ir suvartokite per 5- 20 dienų nuo tos datos.</p>



Sisukord

- 48 Sage® peab kõige olulisemaks ohutust
- 52 Kirjeldus
- 53 Seadme osad
- 55 Töövalmis seadmine
- 56 Funktsioonid
- 66 Hooldustööd ja puhastamine
- 70 Veaotsing
- 95 Garantii

SAGE® PEAB KÕIGE OLULISEMAKS OHUTUST

Sage® töötajad on väga ohuteadlikud. Toodete disainimisel ja tootmisel pöörame tähelepanu eelkõige teie kui meie hinnatud kliendi turvalisusele. Palume teil siiski olla elektriseadmete kasutamisel teatud määral ettevaatlik ning järgida alltoodud ettevaatusabinõusid.

OLULISED OHUTUSJUHISED

LUGEGE ENNE SEADME KASUTUSELEVÖTTU LÄBI KÕIK JUHISED NING HOIDKE NEED EDASPIDISEKS KASUTAMISEKS ALLES

- Selle dokumendi saate alla laadida ka internetist aadressilt sageappliances.com.
- Enne esimest kasutuskorda eemaldage kõik pakkematerjalid ja kõrvaldage need kasutuselt keskkonnale ohutult.
- Enne esimest kasutuskorda kontrollige, et seade oleks nõuetekohaselt kokku pandud ja kerige seadme toitejuhe täiesti lahti.
- Enne esimest kasutuskorda kontrollige, et vooluvõrgu pinge vastaks seadme all asuval andmeplaadil toodud pingele (220-240 V ~ 50-60 Hz 1430-1700 W). Küsimuste korral võtke ühendust oma kohaliku elektriettevõttega.
- Täiendava kaitse tagamiseks elektriseadmete kasutamisel on soovitatav paigaldada ohutuslüliti, mille rakendumisvool ei ületa 30 mA. Küsige nõu elektrikult.

- Kontrollige toitejuhet, pistikut ja seadet regulaarselt kahjustuste suhtes. Kahjustuste avastamisel lõpetage seadme kasutamine kohe ja toimetage seade ülevaatamiseks, asendamiseks või remondiks lähimasse volitatud Sage'i teeninduskeskusesse.
- Ärge laske toitejuhtmel üle tööpinna või laua serva rippuda. Ärge laske toitejuhtmel puutuda vastu kuumi pindu või sõlme minna.
- Ärge puudutage kuumi pindu. Laske seadmel alati jahtuda juhul kui seade jääb järelevalveta ning enne seadme puhastamist, kohalt liigutamist, kokkupanekut, hoiustamist või tarvikute vahetamist. Lülitage seade alati välja, lükates sisse-välja lülitamise nupu asendisse OFF. Tõmmake pistik seinapistikupesast välja.
- Lapsed ei tohi seadmega mängida. Ärge jätke töötavat seadet järelevalveta. Ärge teisaldage töötavat seadet.
- Lapsed (vähemalt 8-aastased) ja isikud, kellel on tavapärasest väiksemad füüsilised, sensoorsed või vaimsed võimed või kes ei ole piisavalt kogunud või teadlikud, tohivad seadet kasutada järelevalve all või vastutava isiku juhendamisel ning nad peavad täielikult mõistma kõiki seadme kasutamisega seonduvaid ohtusid ja olema teadlikud asjakohastest ohutuseeskirjadest. Alla 8-aastased lapsed seadet puhastada ega hooldada ei tohi. Vanemad kui 8-aastased lapsed tohivad seadet puhastada ja hooldada ainult järelevalve all. Hoidke seade ja selle toitejuhe alla 8-aastaste laste käeulatuses eemal.
- Eemaldage seadme voolupistiku kaitsekate ning visake see ära. Lapsed võivad selle suhu panna, alla neelata ja lämbuda.
- Asetage seade stabiilsele, kuumakindlale, ühetasasele, kuivale pinnale, servast eemale. Ärge kasutage seadet kuumusallikate (nagu pliidiplaat, ahi või gaasipliit) peal ega lähedal.
- Ärge kasutage seadet suletud kohas ega köögikapi sees.
- Kasutage ainult seadmega kaasasolevaid tarvikuid. Tarvikute, mida Sage® ei müü või ei soovita, kasutamine võib põhjustada tulekahju, elektrilöögi või vigastuse.
- Seade on mõeldud kasutamiseks ainult kodumajapidamises. Kasutage seadet ainult ettenähtud eesmärgil. Ärge kasutage seadet liikuvates sõidukites või veesõidukites. Seade ei sobi kasutamiseks välitingimustes. Väärkasutus võib põhjustada vigastusi.

- Seadme teenindutööd peab tegema selleks volitatud klienditeenindaja.
- Seadme sobimatul kasutamisel või valesti remontimisel kaotab seadme garantii kehtivuse. Garantii ei kehti kahjustuste korral.
- Seade ei ole ette nähtud kasutamiseks välise taimeri või juhtpuldi abil.
- Olge seadme käsitsemisel ettevaatlik, sest selle metallpinnad lähevad seadme töötamise ajal kuumaks. Kütteelement püsib mõnda aega kuum ka pärast seadme kasutamist.
- Ärge pange sõrmi tampimisrenni, kui vajutate tampimishooba.
- Ärge avage programmeerimisporti, see on mõeldud vaid teenindustöötajatele.
- Ärge kasutage jahvatusseadist ilma kohviubade anuma kaaneta. Hoidke sõrmed, käed, juuksed, rõivad ja söögiriistad töötava seadme kohviubade anumast eemal.

- Ärge valage veeanumasse kuuma vett.
- Ärge kasutage tühja veeanumaga seadet.
- Pühkige seadme välispinda pehme niiske lapiga ja poleerige pehme kuiva lapiga. Hoidke seade ja selle tarvikud puhtad. Järgige seadmega kaasas olevaid juhiseid.



TÄHELEPANU!

Seadme kahjustamise vältimiseks ärge puhastage seadet leeliseliste puhastusvahenditega. Kasutage pehmet lappi ja pehmetoimelist pesuvahendit.



See sümbol näitab, et seadet ei tohi visata majapidamisjäätmete hulka. Viige kasutuskõlbatuks muutunud seade vastavasse kohalikku kogumispunkti või sellekohast teenust pakkuvale edasimüüjale. Lisateavet saate kohalikust omavalitsusest.



Elektrilöögi ohu vältimiseks ärge pange toitejuhet, pistikut ega seadet üleni vette ega muusse vedelikku.

TEADE KLIENTIDELE SEOS ES MÄLUSEADMEGA. HOIDKE NEED JUHISED ALLES

Oma klientide paremaks teenindamiseks oleme seadmesse integreerinud mäluseadme. Mäluseade koosneb väikesest kiibist, mis kogub teie seadme kohta teatud teavet, sealhulgas seadme kasutussagedus ja kasutusviis. Kui tagastate seadme klienditeeninduskeskusesse, võimaldab mäluseadmest kogutud teave seadmele kiirelt ja tulemuslikult teenindustöid teha.

Samuti on kogutud teave väärtuslik uute seadmete väljatöötamisel, mis vastaksid paremini klientide nõuetele. Mäluseade ei kogu teavet seadet kasutavate isikute kohta ega kodumajapidamise kohta, kus seadet kasutatakse. Kui teil on mäluseadme kiibi kohta küsimusi, kirjutage privacy@sageappliances.com

JUHISED VEEFILTRI KASUTAMISEKS

- Hoidke filtrikassette lastele kättesaamatult.
- Hoidke filtrikassette kuivas kohas originaalpakendis.
- Kaitske kassette kuumuse ja vahetu päikesevalguse eest.
- Ärge kasutage kahjustunud filtrikassette.
- Ärge avage filtrikassette.
- Kui te ei kavatses seadet pikema aja jooksul kasutada, tühjendage vee anum ja vahetage filtrikassett välja.

MÕELDUD KASUTAMISEKS AINULT KODUMAJAPIDAMISES HOIDKE NEED JUHISED ALLES



Funktsioonid

KIIRKUUMUTUS

Innovaatiline kuumutussüsteem tagab ideaalse tömbamistemperatuuri kolme sekundiga.

TÄPNE KOONUSEKIJULINE JAHVATUSSEADIS

Täpsed koonusekujulised jahvatusseadised maksimeerivad jahvatatud kohvi pindala ning kohvi maitse jääb täiuslik.

SAMM-SAMMULISED JUHISED

Tõmmake sõrmega ekraanil ja tehke jookide menüüst oma valik. Seade juhendab teid kogu kohvi valmistamise jooksul, nii et lõpuks saate nautida täiuslikku kohvi. Reguleerige joogi kogus, piima vahustamine või piimatemperatuur ning salvestage see oma lemmikuna.

REGULEERITAV JAHVATUSASTE

Espresso jahvatusastmed peenikesest kuni jämedani.

REGULEERITAV JAHVATUSKOGUS

Reguleerige filtrikorvi doseeritav värskelt jahvatatud kohvipulbri kogus vastavalt jahvatusastme peensusele või jämedusele.

PID-TEMPERATUURIREGULAATOR

Elektrooniline PID-temperatuuriregulaator võimaldab seadme töötemperatuuri stabiilsemana hoida.

KUUMA VEE VÄLJALASKEAVA

Kuuma vee väljalaskeava suure koguse musta kohvi ja tee jaoks ning tasside eelnevak soojendamiseks.

VÄHEM SEGADUST

Portafilter püsib turvaliselt oma kohal, kui jahvatate, doseerite ja tambite, vähendades nii jahvatusjääke tilgakogujas ja tööpinna.

BARISTA TOUCH™ IMPRESS PUCK SÜSTEEM

Lihtsustab jahvatamist, doseerimist ja tampimist. Vähem segadust. Vähem probleeme.

- **Täpne mõõtmise korregeerib automaatselt järgmise doosi.**

Ekraanile kuvatav jahvatuse mõõtmine näitab, millal on saavutatud õige tase, ning süsteem jätab reguleeringu automaatselt järgmiseks korrakaks meelde.

- **Sobiv doseeritav kogus arvutatakse vastavalt mõõdetud jahvatuskogusele.**

Toetatud tampimine professionaalse lõppviimistlusega.

Täpne 10 kg surve professionaalse 7-astmelise professionaalse viimistlusega muljetavaldavaks lõpptulemuseks.

AUTOMAATNE KÄED-VABAD PIIMA VAHUSTAMINE

Vahustab piima automaatselt valitud temperatuurile ja stiilile, alates sametisest lattest kuni kreemja cappuccinoni. Valige eelistatud piima tüüp, et saada võimalikult head tulemused, kui kasutate tavalist, mandli-, soja- ja kaerapiima. Automaatsel loputamisel puhastatakse auruotsak pärast piima vahustamise lõppemist jääkidest.



Seadme osad



- | | | | |
|----|------------------------------------|----|---|
| A. | 340 g kohviubade anum | J. | 54 mm roostevabast terasest portafilter |
| B. | Puuteekraan | K. | Auruotsak |
| C. | Sisse-välja lülitamise nupp | L. | Tilgakoguja rest |
| D. | Tampimishoob | M. | Piimatemperatuuri sensor |
| E. | Jahvustusastme reguleerimise ketas | N. | Tilgakoguja |
| F. | Eemaldatav tampimiskate | | |
| G. | Jahvusraam | | |
| H. | Filtri seadis | | |
| I. | Kuuma vee tila | | |

EI OLE JOONISEL NÄHA

- 2-liitrine eemaldatav veeanum
- Tarviku hoiukoht
- Toitejuhtme hoiukoht



Tehniline teave

220–240 V ~ 50–60 Hz 1430–1700 W

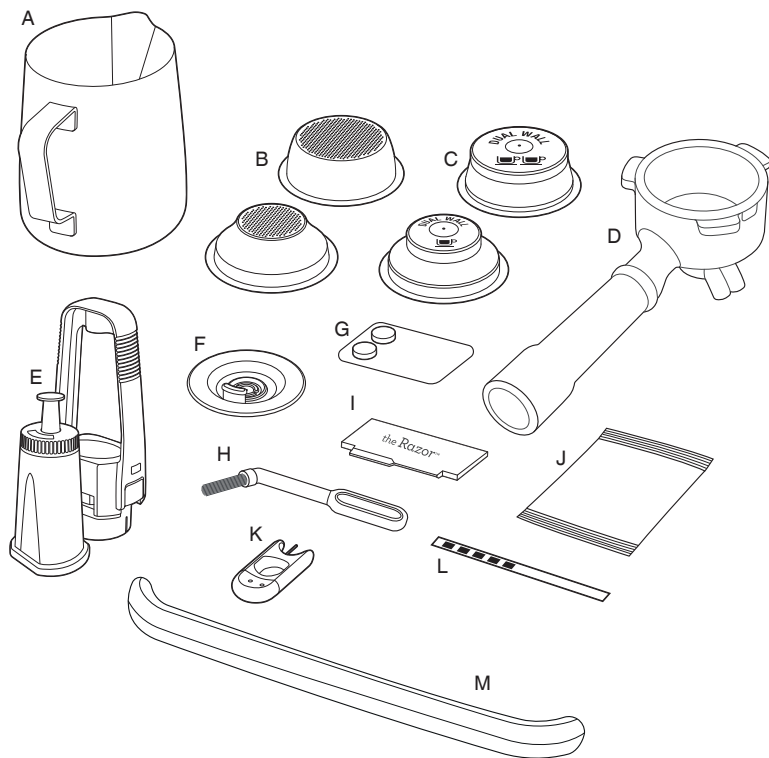

TARVIKUD

- | | | | |
|----|---|----|--|
| A. | Roostevabast terasest piimakann | H. | Puhastushari |
| B. | 1 tass & 2 tassi ühekordse seinaga filtrikorvid | I. | Täpse doseerimiskoguse reguleerimise tööriist Razor™ |
| C. | 1 tass & 2 tassi kahekordse seinaga* filtrikorvid | J. | Katlakivi eemaldamise pulber |
| D. | 54 mm roostevabast terasest portafilter | K. | Auruotsaku otsa puhastustarvik |
| E. | Veefiltri hoidik ja filter | L. | Vee kareduse testiriba |
| F. | Puhastusketas | M. | Tilgakoguja kate (ainult värvilistel mudelitel) |
| G. | Puhastustabletid | | |

* 2 tassi kaheseinaline filtrikorv on installitud portafiltrisse



Töövalmis seadmine

ENNE ESIMEST KASUTUSKORDA

Seadme ettevalmistamine

Eemaldage espressomasinalt kõik etiketid ja pakkematerjalid ning visake need ära.

Enne pakkematerjalide äraviskamist kontrollige, et olete kõik seadme osad ja tarvikud välja võtnud.

Eemaldage seadme tagaküljel asuv veeanum, tõmmates seda käepidemest.

Puhastage seadme osad ja tarvikud (veeanum, portafilter, filtrikorvid ja tass) sooja vee ja õrnatoimelise nõudepesuvahendiga ning loputage põhjalikult. Loputage hoolikalt ja kuivatage enne kasutamist.



MÄRKUS

Värviistel seadmetel kuulub komplekti tilgakoguja kaitsekate. ÄRGE VISAKE SEDA ÄRA.

VEEFILTRI PAIGALDAMINE

- Võtke veefilter ja veefilteri hoidik kilekotist välja.
- Leotage filtrit umbes 5 minutit külmas vees.
- Loputage filtrihoidikut külma veega.

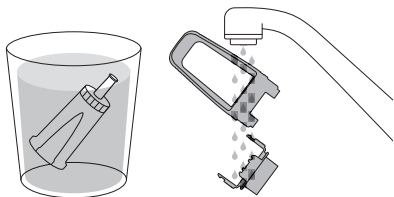

- Seadistage vahetamise meeldetuletus järgmise kuu peale. Soovitame vahetada filtrit iga kolme kuu järel.

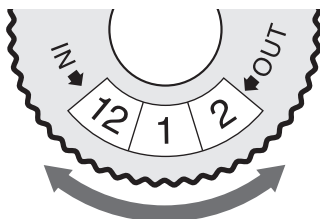

- Pange filter filtrihoidiku kahe osa sisse.
- Kokkupandud filtrihoidiku paigaldamiseks veeanumasse pange filtrihoidiku põhi kohakuti veeanumas oleva adapteriga. Lükake hoidikut allapoole, nii et see lukustub.

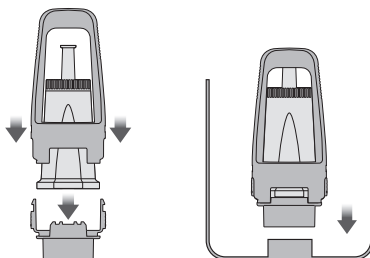

MÄRKUS

Kui vahetate veefiltrit iga 3 kuu tagant, siis ei ole vaja seadet nii tihti katlakivist puhastada. Filtri saate osta aadressilt sageappliances.com



MÄRKUS

Kui teie kodumajapidamise vee karedus on 4 või 5, soovitame kasutada muud vett. Filtreeritud vesi pikendab sisseehitatud filtri eluiga, katlakivi on vaja vähem eemaldada ning tagab ka maitsvama kohvi. Testige kindlasti alternatiivse veeallika vee karedust ja sisestage see õigesti seadmesse. Ärge kasutage liiga filtreeritud vett. Ärge kasutage destilleeritud vett või väikese mineraalisaldusega vett, sest see mõjutab kohvi maitset.



Funktsioonid

Veeanuma täitmine

- Kontrollige, et veefilter oleks kindlalt veeanumasse paigaldatud.
- Veeanuma tõstmisel ja masinast väljavõtmisel kasutage veeanuma käepidet.

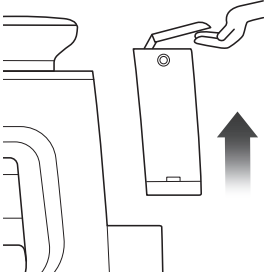

- Täitke veeanum kuni sellel küljel oleva tähiseni MAX puhta külma veega.
- Pange veeanum seadmesse tagasi, surudes seda allapoole ja veendudes, et veeanum on õigesti oma kohal seadmes.

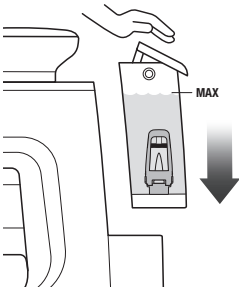

MÄRKUS

- Kui veeanuma veetase on alla tähise (MIN), ei hakka seade tööle.

Kohviubade anuma paigaldamine

LUKUSTAMISEKS KEERAKE

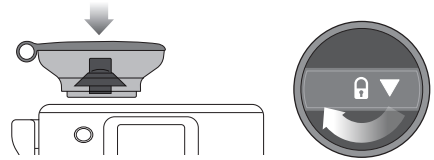

- Pange kohviubade anum oma kohale seadme ülaosas.
- Anuma lukustamiseks oma kohale keerake ketast.
- Täitke kohviubade anum värskete kohviubadega.



NÕUANNE

Soovitame kasutada kvaliteetseid araabika kohviubasid, mille pakendile on märgitud röstimiskuupäev, mitte parim-enne või kõlblik-kuni kuupäev. Kohvioad on soovitatav tarvitada 5-20 päeva jooksul pärast röstimiskuupäeva. Liisunud kohv võib portafiltrist liiga ruttu välja voolata ning selle maitse võib olla kibe ja vesine.

Tilgakoguja paigaldamine

- Asetage tilgakoguja rest tilgakoguja peale.
- Värvilise seadme korral kinnitage tilgakoguja peale tilgakoguja kaitsekate.
- Lükake tilgakoguja seadmesse.



MÄRKUS

Tilgakoguja kaitsekatte kasutamine on soovitatav. See kaitseb tilgakogujat mõlkide ja kriimustuste eest.

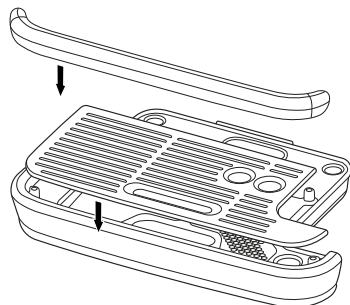

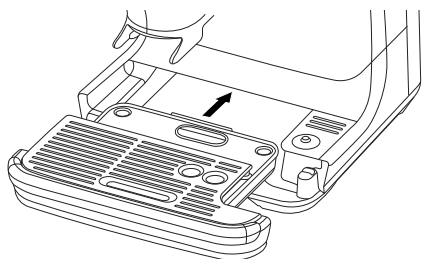

ÜLDINE KASUTAMINE

- Kontrollige, et veeanum oleks kuni maksimumtähiseni täidetud külma veega.
- Ühendage toitejuhtme pistik seinapistikupessa.
- Vajutage sisse-välja lülitamise nuppu.
- Järgige ekraanile kuvatud juhiseid.

JOOGI VALIK

Tõmmake sõrmega ekraanil ja valige soovitud jook.



MÄRKUS

Hoidke puutekraan kuiv ja puhas.

JOOKIDE EKRAAN

Saate valitud jooki kohandada, puudutades seda ekraanil.



- A. Avalehe ikoon
- B. Valitud jook
- C. Kuum vesi
- D. Jahvatamine ja doseerimine = jahvatusastme seadmete reguleerimiseks koputage portafiltri all asuval ekraanil.
- E. Tõmbamine = tõmbamisseadistuste reguleerimiseks koputage kohviklaasi all asuval ikoonil.
- F. Piima vahustamine = piimaseadistuste reguleerimiseks koputage piimakannu all asuval ekraanil.

JAHVATUSASTME REGULEERIMISE JA DOSEERIMISE SEADISTAMINE

- Jahvatusastet saab reguleerida seadme küljel asuvast valikukettast.

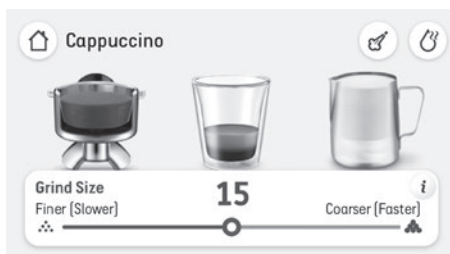

- Järgige ekraanile ilmuvaid juhiseid, et valida sobiva suurusega korv.
- Jahvatamise alustamiseks koputage portafiltri kujutisel ja laske värskelt jahvatatud kohvipulbril portafiltrisse voolata.



- Jahvatamine lõppeb automaatselt.

NUTIKAS TÕMBAMISE SEADISTUS

Nutika tõmbamise seadistuse funktsioon aitab saavutada parima kohvi tõmbamise vahemiku, nõustades jahvatusseadme seadistuse valikul. Pärast selle edukat lõpetamist saate nautida tasakaalustatud maitsega kohvi. Reguleerige jahvatusaste ja katsetage, et leida endale sobivaim. Seda funktsiooni on soovitatav kasutada kohviubade sordi vahetamisel või juhul, kui ekraanile kuvatakse liiga kiire või liiga aeglase teade. Nutika tõmbamise funktsiooni leiate joogi seadistuste menüüst seadistuste alt.

KÄSITSI JAHVATUSSÜSTEEMI LOPUTAMINE

Et kohv maitseks alati hea, on soovitatav juhul, kui seadet ei ole kaua kasutatud, süsteem läbi loputada, et eemaldada jahvatusüsteemi jäänud kohvipulber. Loputamiseks koputage ja hoidke jahvatusnuppu 2 sekundit all ja laske seadmel u 5 sekundit töötada. Katkestamiseks vajutage stoppnuppu. Jahvatussüsteemi loputamine lõpeb automaatselt 30 sekundi pärast, kui stoppnuppu ei vajutata.



TOETATUD TAMPIMINE

- Jahvatamise lõppedes on masin valmis tampimiseks.



- Lükake hoob lõppasendisse. Kohvipulbrit tambitakse portafiltris pideva survega. Hoova aeglase ja pideva lükkamisega hõlbustate protsessi.
- Pärast tampimist vabastage hoob aeglaselt ülestõstetud asendisse.
- Korrake eeltoodud tampimist kaks korda.



MÄRKUS

Ekraanil näidatakse, kas tampimise või doseerimise kogus on väike, ideaalne või suur.

KUIDAS KORRIGEERIDA ÜLE- VÕI ALADOSEERIMIST?

Ala- või üledoseerimine võib toimuda juhul, kui kohviubade anumasse lisatakse värskaid kohviube, kui kohvioad on vanaks läinud, kui kasutate teist tüüpi kohviube või muudate jahvatusastet.

Mida teha, kui doseerimistase on alla ideaalse keskmise riba?

- Kui doseerimistase on alla ideaalse keskmise riba, annab seade sellest teada ja arvutab ekraanil välja puudujääva koguse. Koputage ekraanil portafiltril kujutisel, et lisada veel veidi kohviube, ning järgige ekraanile ilmuvaid juhiseid. Viige tampimine lõpuni uuendatud doseerimistasemeni.
- Ideaalse doseerimise saavutamisel uuendab seade automaatselt automaatse doseerimisaja järgmiseks tsükliks.

Mida teha, kui doseerimistase on üle ideaalse keskmise riba?

- Kui doseerimistase on üle ideaalse keskmise riba, võtke portafilter raamist välja.
- Kasutage doseerimise reguleerimise tööriista (vt „Doseeritava koguse reguleerimine“).
- Seade arvutab, kui palju on vaja automaatset jahvatusaega vähendada ja kohaldab selle järgmisel tsüklile.

ÜLEDOSEERIMINE (DOSEERITAVA KOGUSE REGULEERIMINE)

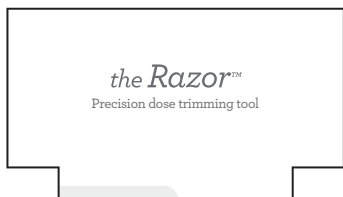

Täpse doseerimiskoguse reguleerimise tööriist Razor™ võimaldab reguleerida jahvatatud kohvi koguse tõmbamiseks vajalikule tasemele.

Paigaldage Razor™ filtrikorvi, nii et selle servad toetuvad filtrikorvi servale. Doseerija tera peab olema läbi tambitud kohvipulbri pinna.

Keerake Razor™ edasi ja tagasi, hoides portafiltrit samal ajal nurga all üle aluse, et liigne jahvatatud kohvipulber sealt eemaldada.



Portafiltrit paigaldamine

Asetage portafilter filtri seadise alla, nii et käepide on kohakuti märgistusega INSERT. Sisestage portafilter filtri seadisesse ja pöörake käepidet seadme keskosa suunas, kuni tunnete vastusurvet.

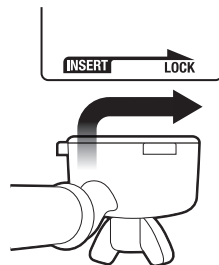

ESPRESSO VALMISTAMINE

- Valige ekraanil joogi valikute kuva.
- Tehke joogi koguse valik: Single (u 30 ml), Double (u 60 ml) või Double+ (u 90 ml).
- Valige Custom ning libistage ja lohistage punkti, et joogi kogust suurendada või vähendada.
- Joogi valmistamiseks koputage ekraanil asuvat kohvitassi kujutist.
- Kestused on eelseadistatud, kuid neid saab kohandada.



KÄSIREŽIIM

Käsirežiimi sisenemiseks vajutage ja hoidke kohvi kujutist u 2 sekundit all. Valmistamise alustamiseks puudutage kohvi kujutist. Valmistamise lõpetamiseks puudutage sama kujutist veel kord.



MÄRKUS

- Tassi voolava joogi kogus võib olla erinev sõltuvalt kohvi jahvatusastmest ja seadistatud jahvatuskogusest.
- Kui eelseadistatud joogi koguse valmistamise ajal puudutada kohvi kujutist, siis lõpetatakse joogi valmistamine kohe.
- Kui kasutate 1 tassi filtrikorvi, siis tuleb parima võimaliku maitsega joogi saamiseks lasta tõmmata ligikaudu 30 ml. Kui kasutate 2 tassi filtrikorvi, siis tuleb parima võimaliku maitsega joogi saamiseks lasta tõmmata ligikaudu 60 ml.

PIIMA VAHUSTAMINE

Erinevat marki ja tüüpi piimad lähevad erinevalt vahule. Parimate tulemuste saamiseks on soovitatav kasutada täispiima või profikasutuseks mõeldud taimset piima. Võimalik, et peate vahustamisastet reguleerima. Kasutage alati külma piima. Täitke piimakann kuni tila alumise servani. Tõstke auruotsak üles ja pange see piimakannu sisse. Laske auruotsak alla, nii et see oleks täielikult all. Piimakann peaks olema asetatud tilgakogujal oleva piimatemperatuuri sensori peale ning auruotsaku ots peaks olema täielikult piimakannus. Piim peaks katma auruotsaku otsa ümber oleva rõnga.

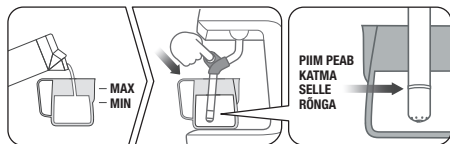

MÄRKUS

Vaadake piimakannu õiget asendit ekraanikujutiselt.

Koputage piimakannu all asuval ikoonil, et reguleerida piimatemperatuuri, piimavahu kogust või muuta piima tüüpi: tavaline piim, mandlipiim, kaerapiim või sojapiim.

Alustamiseks puudutage piimakannu kujutist. Piima soojenemise ajal kuvatakse ekraanile selle temperatuur.



Kui piima soovitud temperatuur on saavutatud, lõpeb piima töötlemine automaatselt.

Tõstke auruotsak üles ja võtke piimakann ära. Pühkige auruotsakut ja selle otsa puhta niiske lapiga. Langetage auruotsak allapoole ja see hakkab end automaatselt ise puhastama.

PIIMA VAHUSTAMINE KÄSIREŽIIMIS

Piima käsirežiimis töötlemise ajal on automaatne piima töötlemine ja automaatne väljalülitusrežiim keelatud. Kasutage alati külma piima. Täitke piimakann kuni tila alumise servani. Tõstke auruotsak üles ja lükake piimakann auruotsaku alla. Hoidke piimakannu nurga all.

Vahustamise alustamiseks koputage ekraanil asuval piimakannu kujutisel. Kui vahustamine on lõppenud ja kann on piisavalt jahtunud, et seda puudutada, koputage ekraanil asuval piimakannu kujutisel.

Pühkige auruotsakut puhta niiske lapiga. Langetage auruotsak allapoole ja see hakkab end automaatselt ise puhastama.



TÄHELEPANU! PÕLETUSOHT!

Isegi juhul, kui seade on välja lülitatud, võib sellest eralduda surve all olevat auru. Tagage seadme lähedal viibivate laste järelevalve.

MÄRKUS

- Auru tootmise ajal kostab seadmest pumpamise heli. See on pumba tavapärane töömüra.
- Kasutage piima vahustamiseks ainult seadme komplekti kuuluvat roostevabast terasest piimakannu. Klaasist või plastist anumate kasutamisel võib piim üle kuumeneda või tekkida ohtlik olukord.

KUUMA VEE KASUTAMINE

Seadmel on kuumade vee tila. Kuumade vee funktsiooni saab kasutada tasside eelsoojendamiseks või kuumade vee lisamiseks käisitsi. Kuumade vee funktsiooni käivitamiseks või katkestamiseks puudutage ekraanil kuumade vee ikooni "Hot water".

Kuumade vee valmistamine kestab umbes 90 sekundit. Sõltuvalt tassi suurusest peate võib-olla puudutama kuumade vee nuppu, et vee väljavool lõppeks.

MÄRKUS

Kuumade vee tila ja aurutsakut ei saa kasutada espresso valmistamise ajal.

Laske kuumal veel välja voolata enne või pärast espresso valmistamist.



HOIATUS!

Täis tassi temperatuur on umbes 75 °C - 90 °C (167 °F - 194 °F). Olge kuumade jookidega ettevaatlik.

NÕUANNE

Tassi või klaasi soojendamine

Soe tass aitab säilitada kohvi parimat võimalikku temperatuuri. Soojendage tass eelnevalt, loputades seda kuumade vee väljalaskevast tulevade kuumade vee ja asetades tassi soojendusaluslele.

Portafilteri ja filtrikorvi soojendamine

Külm portafilter ja filtrikorv võivad espresso temperatuuri valmistamise ajal piisavalt vähendada, et see espresso kvaliteeti märkimisväärselt mõjutaks. Soojendage portafilter ja filtrikorv alati enne esimest kasutuskorda kuumade vee tilast tulevade kuumade vee.

MÄRKUS

Alati enne jahvatatud kohvipulbri panemist portafiltrisse ja filtrihoidikusse pühkige need kuivaks, sest niiskus võib soodustada „kanaliseerimist“, kus vesi espresso valmistamise ajal jahvatatud kohvipulbrist mööda voolab.

FILTRIKORVID

Masinal on nii ühe- kui ka kaheseinalised, 1 ja 2 tassi filtrikorvid.

Kasutage 1 tassile mõeldud filtrikorvi, kui soovitate valmistada 1 tassi jooki, ja 2 tassile mõeldud filtrikorvi, kui soovite valmistada 2 tassi jooki, 1 tassi kangemat jooki või kruusitäie jooki.

Kaasasolevad filtrikorvid on mõeldud järgmistele kogustele jahvatatud kohvipulbrile:

1 tassi filtrikorv = 8-11 g

2 tassi filtrikorv = 16-19 g

Üheseinalised filtrikorvid

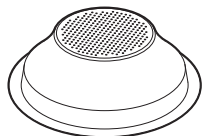

1 TASS

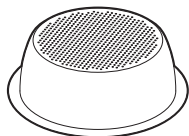

2 TASSI

Üheseinalisi filtrikorve tuleks kasutada juhul, kui jahvatatakse terveid kohviube.

Need võimaldavad eksperimenteerida jahvatusastme ja doseeritava kogusega, et valmistada tasakaalustatuma maitsega espresso.

Kaheseinalised filtrikorvid

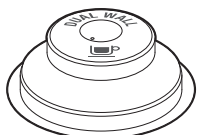

1 TASS



2 TASSI

Kaheseinalisi filtrikorve tuleks kasutada jahvatatud kohvipulbri ja rohkem kui 30 päeva tagasi röstitud ubade korral.

Need reguleerivad survet ning aitavad optimeerida joogi tõmbamist olenemata selle jahvatusastmest, doseeritavast kogusest või kohviubade värskusest.

JAHVATAMINE

Jahvatusastme reguleerimine



Jahvatusastmest sõltub, millisel määral vesi läbi filtrikorvis oleva jahvatatud kohvi voolab ning ka espresso maitse. Kohvioad tuleb jahvatada peeneks, kuid mitte liiga peeneks ega pulbriks.

Jahvatusastme reguleerimiseks keerake jahvatusketast seadme tagakülje poole (jämedam) või seadme esikülje poole (peenem) või libistage ekraanil punkti vasakule (peenem) või paremale (jämedam). Mida väiksem on ekraanile kuvatav väärtus, seda peenem on jahvatusaste. Mida suurem on ekraanile kuvatav väärtus, seda jämedam on jahvatusaste.



MÄRKUS

- Jahvatusastme muutmisel arvutatakse uus automaatne doseerimisaeg pärast järgmist doseerimist ja värskendatakse sellele järgnevale doseerimistsüklile. Doseeritav kogus arvutatakse välja ja salvestatakse automaatselt. Et joogi valmistamine saaks täpselt kalibreeritud, võib olla vaja valmistada 2-3 jooki.
- Enamiku kohviubade korral katkestab seade jahvatamise, kui oad saavad otsa.

Espresso valmistamine

- Espresso hakkab voolama 8-12 sekundi pärast (tõmbamisaeg) ning see peaks välja nägema nagu tilkuv mesi.
- Kui espresso hakkab voolama varem kui 7 sekundi pärast, siis on filtrikorvis liiga vähe kohvipulbrit ja/või jahvatatud kohvipulber on liiga jäme. Tulemus on ALATÖMMANUD jook.
- Kui espresso hakkab voolama kauem kui 12 sekundi pärast, siis on filtrikorvis liiga palju kohvipulbrit ja/või jahvatatud kohvipulber on liiga peen. Tulemus on ÜLETÖMMANUD jook.

Maitsva espresso puhul on selle magusus, happelisus ja kibeus tasakaalus.

Kohvi maitse sõltub paljudest teguritest nagu kohviubade liik, röstimisaste ja värskus, jahvatatud kohvipulbri jämedus või peensus ja jahvatatud kohvipulbri doseerimiskogus.

Sobiva maitsega joogi saamiseks katsetage nende teguritega (üks korraga).

KOHANDATUD JOOKIDE LISAMINE JA KUSTUTAMINE

Uue joogi lisamine

Vaikimisi joogi kohandamisel koputage ekraani paremal ülaosas asuval kettaikoonil, et kohandatud joogiseadistused uue nime all salvestada. Uue joogi nimi võib olla kuni 15 tähemärki. Loodud joogid salvestatakse joogirõngasse.



Salvestatud joogi muutmine või kustutamine

Valige salvestatud joogi nimi ning koputage ja hoidke sõrme u 3 sekundit kohvi kujutisel. Valige ekraanil „Edit“ (muutmine) või „Delete“ (kustutamine). Kinnitamiseks vajutage „Yes“. Tühistamiseks vajutage „No“.

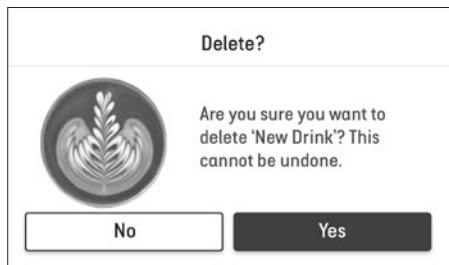
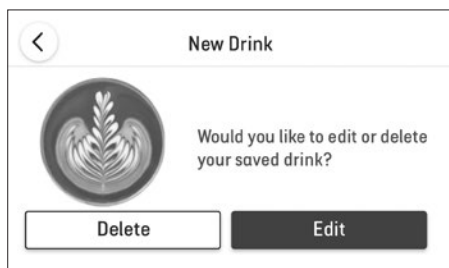

SEADISTUSED

Seadistuste menüüsse sisenemiseks puudutage ekraani ülaosas paremal asuvat ikooni.

HOOLDUSTÖÖD

Clean Steam Wand – See näitab, kuidas puhastada auruotsakut, et see ei ummistuks.

Group Head Cleaning – Vaja läheb espresso puhastustabletti või -pulbrit ja tsükkel kestab 10 minutit.

Grinder Cleaning – Jälgige jahvatusseadme puhastamise samm-sammulisi juhiseid. Nii säilib jahvatusseadme optimaalne töövõime ega teki ummistusi.

Descal – Katlakivi eemaldamisel takistatakse liigsete mineraalide ja katlakivi kogunemist seadmesse. Hüplikteade annab teada, millal on aeg katlakivi eemaldada.

Water Filter Change – Tagamiseks, et seadmes on puhas vesi.

JOOKIDE SEADISTUSED

Intelligent Dose – Intelligentse doseerimise funktsiooni sisse-välja lülitamiseks, millega mõõdetakse doseeritavat kogust ning võimaldatakse nutikas tõmbamise kalibreerimise funktsioon.

Default Milk – Erinevate piimade nimekiri ja saate valida soovitud vaikimisi piima.

Coffee Tutorial – Seade juhendab ekraanil samm-sammult kohvi tegemist.

MUU

Notifications – Seadme märguannete nimekiri.

Guidance Tips – Juhendavate animatsioonide sisse-välja lülitamiseks jookide ekraanil.

Date & Time – Abi seadme kuupäeva ja kellaaja seadistamisel.

Units – Meetermõõdustiku ja inglise mõõdustiku vahel lülitamiseks.

Help – Veebis asuva abiteabe ekraan koos QR-koodiga.

Language – Seadme keele seadistamiseks.

Demo mode – Seadme Barista Touch™ Impress demoekraan.

About Appliance – Näitab seadme mudeli numbrit ja püsivara versiooni.

Factory Reset – Selle funktsiooniga saate algseadistada kõik programmeeritavad väärtused tagasi tehaseseadistustele ja kutsutada kõik kohandatud joogid.

KOONUSEKUJULISTE JAHVATUSSEADISTE REGULEERIMINE

Erinevat tüüpi kohvi valmistamiseks tuleb kohvioad jahvatada erineva jahvatusastmega. Saate oma seadme Barista Touch™ funktsioone reguleerida, muutes ülemise jahvatusseadise seadistust. Soovitame seadistust korraga muuta ainult ühe astme võrra.

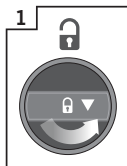

Lukustage kohviubade anum lahti.



Hoidke kohviubade anumat hoianuma kohal ja keerake valikuketast, et kohvioad hoianumasse valada.

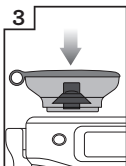

Pange kohviubade anum oma kohale.

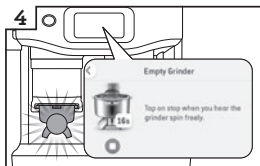

Jahvatage, kuni jahvatusseadis on tühjaks saanud.

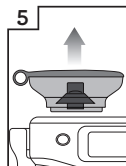

Eemaldage kohviubade anum



Eemaldage ülemine jahvatusseadis.

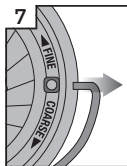

Eemaldage jahvatusseadise külgedelt traadist käepide.



Ligutage reguleeritavat ülemist jahvatusseadist ühe astme võrra jämedamaks või peenemaks



Pange number kohakuti käepideme avaga

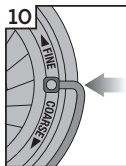

Sisestage traadist käepide jahvatusseadise mõlemale küljele



Vajutage ülemine jahvatusseadis kindlalt oma kohale



Lükake ülemine jahvatusseadis oma asendisse

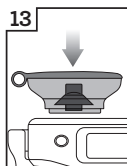

Pange kohviubade anum oma kohale



Lukustage kohviubade anum ja täitke see kohviubadega



Kontrollige, kas seadistatud jahvatusaste on sobiv



Hooldustööd ja puhastamine

VÄRVILINE PUUTETUNDLIK EKRAAN

Hoidke puutekraan kuiv ja puhas.

VEEFILTRI VAHETAMINE VEEANUMAS

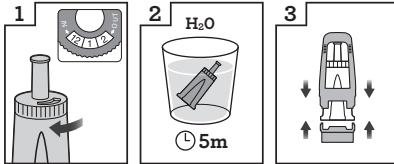

Seadke kuupäev kolm kuud edasi.

Leotage veefiltrit viis minutit.

Pange filter filtrihoidikusse.

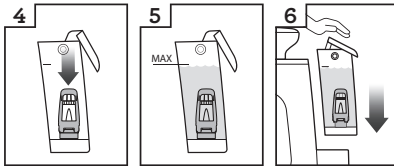

Paigaldage filter veeanumasse.

Täitke veeanum kuni maksimumtäiseni.

Paigaldage veeanum seadmesse ja fikseerige see oma kohale.

Veefilter aitab vähendada katlakivi teket. Kui vahetate veefiltrit iga 3 kuu tagant, siis ei ole vaja seadet nii tihti katlakivist puhastada. Kui teie piirkonna vesi on kare, soovime filtrit vahetada sagedamini.

- Võtke filter kilekotist välja ja leotage seda 5 minutit tassitäies vees.
- Loputage filtrit 5 sekundit voolava vee all.
- Asetage filter filtrihoidikusse.
- Seadke kuupäev 3 kuud edasi.
- Pange filter oma kohale ja suruge seda allapoole, kuni filter lukustub.



MÄRKUS

Veefiltreid saate Sage'i klienditeeninduskeskusest või meie veebilehelt www.sageappliances.com.

PUHASTUSTSÜKKEL

Kui masinat on vaja puhastada, ilmub LCD-ekraanile vastav teade. See tsükkel on katlakivi eemaldamiseks eraldi oleval. Järgige ekraanile ilmuvaid juhiseid.



HOIATUS!

Regulaarsel kasutamisel võib kare vesi põhjustada lubjajääkide ladestumise seadme sisemistele osadele, vähendades nii veevoolu, tömbamistemperatuuri ja seadme töövõimsust ning mõjutades espresso maitset.

KATLAKIVI EEMALDAMINE

Ka veefiltrit kasutamisel on soovitatav eemaldada seadme katlakivi, kui veeanumasse tekib lubjajääke.

Valige seadistuste (Settings) alt katlakivi eemaldamise tsükkel (Descal cycle). Järgige ekraanile ilmuvaid juhiseid.



MÄRKUS

Enne katlakivi eemaldamise pulbri lisamist seadmesse veenduge, et veefilter on veeanumast eemaldatud.

- Kui puhastustsükkel on oluline tömbamiskambri puhtana hoidmiseks kohviõlildest, siis katlakivi eemaldamise tsükkel on oluline seadme sisemuse puhtuse tagamiseks ja mineraalijääkide kuhjumise vältimiseks.
- Ärge kasutage katlakivi eemaldamiseks pudelivett. Enamik pudelivesi sisaldab lahustunud tahkeid osakesi, mis võivad seadmesse settida.

KOONUSEKUJULISTE JAHVATUSSEADISTE PUHASTAMINE

Korrapärasel puhastamisel saavutate jahvatusseadistega püsivalt kvaliteetseid tulemusi.

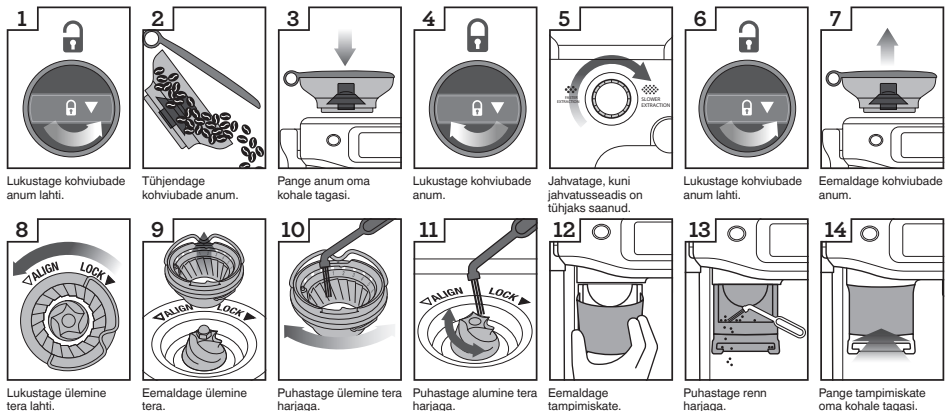

KOONUSEKUJULISE JAHVATUSSEADISE PÕHJALIK PUHASTAMINE

Jahvatusseadist on põhjalikumalt vaja puhastada ainult juhul, kui jahvaterad ja jahvatusseadise väljalaskeava on ummistunud.

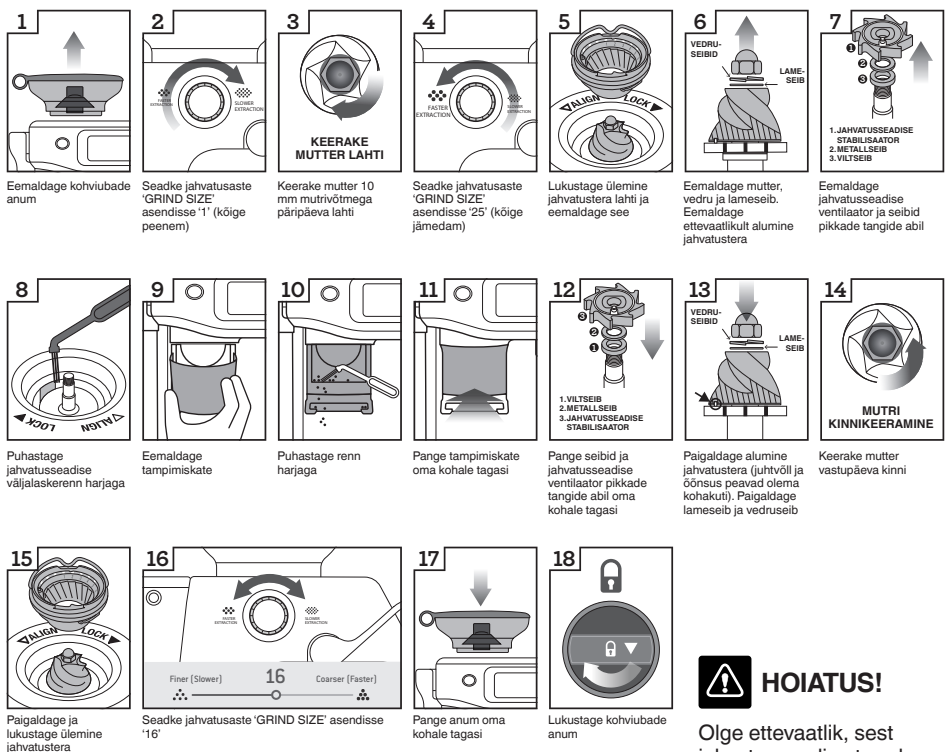

HOIATUS!

Olge ettevaatlik, sest jahvatusseadise terad on äärmiselt teravad.

TAMPIMISSÜSTEEMI PUHASTAMINE

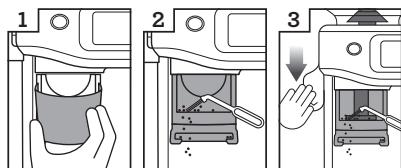

Eemaldage tampimiskate

Puhastage renn harjaga

Suruge hoob alla ja puhastage

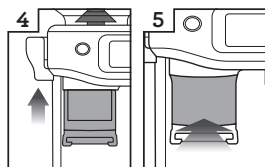

Vabastage hoob

Pange tampimiskate oma kohale tagasi

- Eemaldage tampimiskate.
- Puhastage tampija ja raam pintsliga tolmut ja kohvipurust.
- Suruge hoob alla ja hoidke seda all ning eemaldage puhastuspintslil abil jahvatatud kohvipulbri jäägid tampijast ja selle ümbert.
- Laske hoob aeglaselt tagasi üles, veendudes, et pintsel on puhas ja tampimissüsteemist väljas.

AURUOTSAKU PUHASTAMINE

- Pärast piima vahustamist tuleb otsakut alati puhastada. Pühkige auruotsakut kohe niiske lapiga.
- Kui auruotsaku avad ummistuvad, võib see mõjutada piima vahustamise tulemuslikkust.
- Minge 'Settings' > 'Steam wand cleaning' ja järgige ekraanile ilmuvaid juhiseid.



FILTRIKORVIDE JA PORTAFILTRI PUHASTAMINE

- Loputage filtrikorve ja portafiltrit kohe pärast kasutamist kuuma veega. Nii eemaldate kohvijäägid.
- Kui filtrikorvid augud on blokeeritud, torgake need läbi kaasasoleva puhastustööriista otsas asuva vardaga.
- Kui filtrikorvide avad on ummistunud, siis lahustage kuumas vees puhastustablett ja leotage filtrikorvi ja portafiltrit selles lahuses umbes 20 minutit.
- Loputage hoolikalt.

SÕELA PUHASTAMINE

- Pühkige filtri seadise sisepinda ja sõela niiske lapiga, et neilt kohvijäägid eemaldada.
- Loputage seadet aeg-ajalt. Pange tühi filtrikorv ja portafilter filtri seadisesse. Koputage ekraanil asuval tõmbamisikoonil ja laske veel lühiajaliselt voolata, et kohvijäägid eemaldada.

TILGAKOGUJA JA HOIUVALUSE PUHASTAMINE

- Tilgakogujat tuleb tühjendamiseks ja puhastamiseks regulaarsete ajavahemike järel eemaldada, eelkõige juhul, kui tilgakoguja on täis.
- Eemaldage tilgakoguja rest. Tõstke kohvi jahvatusseadise eraldaja üles ja kõrvaldage kohvipuru. Tilgakoguja täitumise näidiku eemaldamiseks tõmmake seda aluselt ülespoole ja küljesakkide vahelt välja. Peske kõiki osi sooja vee ja pehme lapiga. Loputage ja kuivatage hoolikalt.
- Tilgakoguja alla asuva hoiuvaluse saab ära võtta. Puhastage seda pehme niiske lapiga. Ärge kasutage abrasiivseid puhastusvahendeid ega nuustikuid, mis võivad pinda kriimustada.



MÄRKUS

Kõiki osi tuleb pesta käsitsi sooja vee ja õrnatoimelise nõudepesuvahendiga. Ärge kasutage abrasiivseid puhastusvahendeid ega nuustikuid, mis võivad pinda kriimustada. Ühtegi seadme osa ei tohi pesta nõudepesumasinas.

SEADME VÄLISPINNA / TASSI SOOJENDUSALUSE PUHASTAMINE

- Seadme välispinda ja soojendusala puhastada pehme, niiske lapiga. Pärast puhastamist hõõruge seda pehme kuiva lapiga. Ärge kasutage abrasiivseid puhastusvahendeid ega nuustikuid, mis võivad pinda kriimustada.

SEADME HOIULEPANEK

- Enne hoiulepanekut lülitage seade välja ja tõmmake selle pistik seinapistikupesast välja. Tühjendage kohviubade anum kohviubadest, puhastage jahvatusseadis, tühjendage veeanum ja tilgakoguja.
- Kontrollige, et seade oleks jahtunud, puhas ja kuiv. Paigaldage kõik tarvikud oma kohale või hoiualusele. Pange seade hoiule püstiasendis. Ärge asetage midagi seadme peale.



HOIATUS!

Seadme kahjustamise vältimiseks ärge kasutage leeliselisi puhastusvahendeid. Puhastage pehme lapi ja õrnatoimelise puhastusainega.



HOIATUS!

Ärge pange toitejuhet, pistikut ega seadet vette ega muusse vedelikku. Katlakivi eemaldamise ajal ei tohi veepaaki kunagi seadmest välja võtta ega täielikult tühjendada.

VÕRGU PUHASTAMINE

Seadme töökaliteedi tagamiseks tuleb silikoontihendit aeg-ajalt vahetada.

1. Lülitage seade sisse-välja lülitamise nupust välja ja tõmmake selle pistik seinapistikupesast välja.
2. Eemaldage ettevaatlikult veeanum ja tilgakoguja. Eriti hoolikas tuleb olla juhul, kui need on täis.
3. Puhastage kruviava hambatiku vms abil kohvijääkidest.
4. Kasutage ristpea kruvikeerajat (ei ole komplektis). Keerake kruvi vastupäeva lahti.

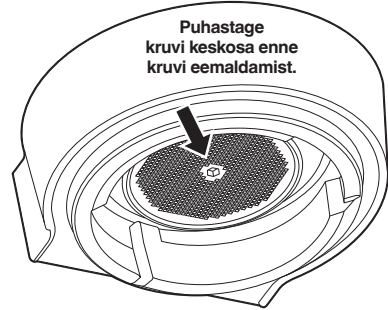

5. Eemaldage lahtikeeratud kruvi ettevaatlikult ja pange koos roostevabast terasest sõela võrguga kõrvale. Jätke meelde, milline sõela võrgu külg on allapoole. Nii on seadet hiljem hõlpsam kokku panna. Peske sõela võrku sooja seebivahuse veega ja kuivatage hoolikalt.
6. Võtke silikoontihend sõrmede või pikkade tangidega ära. Sisestage uus tihend, lame pool eespool, nii et sooneline külg on suunaga teie poole.

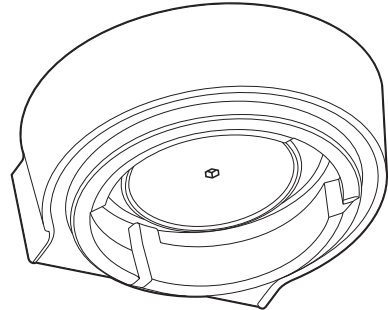

7. Pange dispersioonplaat, sõela võrk ja kruvi oma kohale tagasi. Keerake kruvi sõrmedega 2-3 pööret, seejärel sisestage ristpea kruvikeeraja ja keerake kruvi tugevasti kinni, kuni see on sõela võrguga vabalt kohakuti.
8. Pange tilgakoguja ja veeanum oma kohale tagasi.



MÄRKUS

Kui vajate silikoontihendeid või abi, pöörduge Sage'i klienditeenindusse või külastage veebilehte www.sageappliances.com.



Veaotsing

PROBLEEM	VÕIMALIKUD PÕHJUSED	LAHENDUS
Vesi ei voola filtri seadisest.	<ul style="list-style-type: none">• Veeanum on tühi.• Veeanum ei ole täielikult seadmesse sisestatud ja oma kohale lukustatud.	<p>Täitke veeanum.</p> <p>Lükake veeanum täielikult seadmesse ja sulgege selle kinnitusseadis.</p>
Seadme ei tule kuuma vett.	<ul style="list-style-type: none">• Veeanum on tühi.	<p>Täitke veeanum.</p>
Seadme ei tule auru.	<ul style="list-style-type: none">• Auruotsak on ummistunud.	<p>Puhastage otsaku ots puhastusseadme küljes oleva oraga. Kui ka see ummistust ei kõrvalda, siis eemaldage auruotsaku ots puhastusseadme küljes oleva mutrivõtme abil. Leotage auruotsaku otsa vees. Kruvige ots puhastusseadme küljes oleva mutrivõtme abil auruotsaku külge tagasi.</p>
Seade on sisse lülitatud, aga ei tööta.		<p>Lülitage seade välja. Oodake 60 minutit ja lülitage seade uuesti sisse. Probleemi püsimisel pöörduge Sage'i klienditeenindusse.</p>
Kohv voolab liiga kiiresti.	<ul style="list-style-type: none">• Kohvipulbri jahvatusaste on liiga järme.• Filtris ei ole piisavalt jahvatatud kohvipulbrit.	<p>Reguleerige jahvatusaste väiksemale seadistusele.</p> <p>Vt peatüki „Funktsioonid“  alapeatükke „Jahvatusaste ja doseerimise seadistamine“.</p>
Kohv on liiga külm.	<ul style="list-style-type: none">• Tasse ei soojendatud eelnevalt.• Piim ei ole piisavalt soe (piimapõhise joogi valmistamisel).	<p>Eelsoojendage tasse.</p> <p>Kontrollige valitud piimatemperatuuri seadistust.</p>
Jook ei ole kreemjas.	<ul style="list-style-type: none">• Kohvioad on vanaks läinud.	<p>Kasutage värskest röstitud kohviube.</p>



Содержание

- 71 Рекомендация Sage – безопасность на первом месте
- 76 Особенности
- 77 Компоненты
- 79 Сборка
- 80 Функции
- 90 Уход и очистка
- 94 Устранение неполадок
- 95 Гарантия

РЕКОМЕНДАЦИЯ SAGE® – БЕЗОПАСНОСТЬ НА ПЕРВОМ МЕСТЕ

Sage® очень серьезно относится к безопасности. Мы разрабатываем и производим продукцию с учетом обеспечения безопасности потребителя. Кроме того, просим вас соблюдать известную осторожность при использовании любых электроприборов и следовать нижеизложенным инструкциям.

ВАЖНЫЕ МЕРЫ ПРЕДОСТОРОЖ- НОСТИ

ПРОЧИТАЙТЕ ВСЕ ИНСТРУКЦИИ ДО НАЧАЛА ПОЛЬЗОВАНИЯ ПРИБОРОМ И НА ВСЯКИЙ СЛУЧАЙ СОХРАНИТЕ ИХ

- Скачиваемая версия инструкции доступна на веб-сайте sageappliances.com
- Перед тем, как приступить к использованию, извлеките устройство из упаковки и утилизируйте упаковочные материалы.
- Перед использованием убедитесь, что устройство собрано правильно и шнур питания полностью размотан.
- Перед первым использованием убедитесь, что параметры электропитания соответствуют указанным на табличке на днище устройства (220–240 В ~ 50-60 Гц 1560-1850 Вт). Если у вас есть сомнения, обратитесь к электрику за профессиональной консультацией.

- В целях обеспечения дополнительной безопасности рекомендуется установка предохранителя остаточного тока. Рекомендуются предохранители с номинальным рабочим током не больше 30 мА. Проконсультируйтесь у квалифицированного электрика.
- Регулярно осматривайте шнур питания, штекер и само устройство на наличие повреждений. При обнаружении любых повреждений незамедлительно прекратите эксплуатацию устройства и верните все устройство в ближайший центр обслуживания Sage для осмотра, замены или ремонта.
- Не оставляйте шнур питания свешивающимся с края столешницы или стола, в контакте с горячими поверхностями или спутанным.
- Не прикасайтесь к горячим поверхностям. Дайте устройству полностью остыть перед тем, как оставить без присмотра, перед чисткой, перемещением, сборкой или уборкой на хранение. Всегда выключайте устройство нажав кнопку POWER. Выключите и отсоедините от источника питания.
- Следите, чтобы дети не играли с устройством. Не оставляйте работающее устройство без присмотра. Не перемещайте устройство пока оно работает.
- Это устройство может использоваться детьми старше 8 лет и лицами с ограниченными физическими, сенсорными или умственными способностями или людьми с недостатком опыта и знаний, если они находятся под присмотром или им даны указания о безопасном использовании устройства, и они осознают связанные с этим опасности. Дети не могут производить очистку устройства, кроме тех случаев, когда им уже исполнилось 8 лет и больше, или они находятся под присмотром. Храните устройство и его шнур питания в недоступном для детей, младше 8 лет, месте.
- Чтобы исключить опасность удушья для маленьких детей, безопасно снимите защитную крышку, прикрепленную к вилке питания.
- Установите устройство на устойчивую, термостойкую, ровную, сухую поверхность подальше от края и не эксплуатируйте на или рядом

- с источником тепла, таким как электроплита, духовка или конфорка.
- Не используйте устройство в закрытом месте или внутри шкафа.
 - Использование принадлежностей, которые не поставляются или не рекомендованы Sage, может привести к пожару, поражению электрическим током или травме.
 - Данное устройство предусмотрено только для бытового использования. Используйте устройство только по его целевому назначению. Не используйте во время движения автомашины и лодки. Не используйте вне помещений. Нарушение правил использования может привести к получению травмы.
 - Обслуживание должно производиться только в авторизованном сервисном центре.
 - Неправильное использование устройства или непрофессиональное обслуживание. В таком случае любая претензия на гарантию будет недействительна. Гарантия на любые повреждения не распространяется.
 - Устройство не предназначено для использования при помощи внешнего таймера или отдельной системы дистанционного управления.
 - Соблюдайте осторожность при работе с устройством, поскольку металлические поверхности могут нагреваться во время использования. Поверхность нагревательного элемента остается горячей после использования.
 - Не вставляйте пальцы в трамбовочный механизм, когда опускаете трамбовочный рычаг.
 - Не открывайте порт для программирования, он предназначен только для авторизованного сервисного персонала.
 - Не включайте кофемолку без установленной крышки на контейнере для кофейных зерен. Держите пальцы, руки, волосы, одежду и столовые приборы подальше от кофемолки во время ее работы.
 - На наливайте в емкость для воды горячую воду.
 - Никогда не используйте устройство без воды в емкости для воды.

- Протрите внешнюю поверхность мягкой влажной тканью, а затем отполируйте мягкой сухой тканью. Содержите устройство и принадлежности в чистоте. Следуйте инструкциям по очистке, описанным в данном руководстве.



ПРЕДУПРЕЖДЕНИЕ

Во избежание повреждения устройства не используйте при очистке щелочные чистящие средства. Используйте мягкую ткань и мягкое моющее средство.



Показанный символ означает, что это устройство не может утилизироваться с бытовыми отходами. Его необходимо сдать в специализированный муниципальный центр сбора отходов или дилеру, предоставляющему такую услугу. За более подробной информацией обращайтесь в местный муниципалитет.



Чтобы избежать поражения электрическим током, не погружайте устройство, шнур питания или штекер питания в воду или какую-либо другую жидкость.

ПРИМЕЧАНИЯ О ХРАНЕНИИ ПАМЯТИ

Примите во внимание, что для лучшего обслуживания наших клиентов, в устройстве установлена встроенная память. Эта память состоит из маленького чипа, который собирает информацию разного вида о вашем устройстве, например, регулярность и вид его использования. В случае, если ваше устройство попадает в сервис, собранная информация поможет быстрее и эффективнее произвести обслуживание.

Также, собранная информация содержит ценные сведения для того, чтобы в будущем разрабатывать новые устройства и лучше обслуживать клиентов. Чип, ни в коем случае, не собирает информацию о пользователе или домохозяйстве, где устройство используется.

Если у вас возникают вопросы по поводу хранения памяти или самом чипе, пожалуйста, пишите на почту privacy@sageappliances.com.

ОСОБЫЕ ИНСТРУКЦИИ ДЛЯ ВОДЯНОГО ФИЛЬТРА

- Держите картриджи фильтра в недоступном для детей месте.
- Храните картриджи фильтра в оригинальной упаковке в сухом месте.
- Защищайте картриджи от тепла и прямых солнечных лучей.
- Не используйте поврежденные картриджи фильтра.
- Не вскрывайте картриджи фильтра.
- Если вы отсутствовали долгое время, опустошите емкость и замените картридж.

**ТОЛЬКО ДЛЯ БЫТОВОГО
ИСПОЛЬЗОВАНИЯ СОХРАНИТЕ
ЭТО РУКОВОДСТВО**



Особенности

БЫСТРОЕ НАГРЕВАНИЕ

Инновационная система нагрева достигает идеальной температуры экстракции за 3 секунды.

ТОЧНЫЕ КОНИЧЕСКИЕ ЖЕРНОВА КОФЕМОЛКИ

Точные конические жернова увеличивают площадь поверхности молотого кофе для придания полного вкуса эспрессо.

ПОШАГОВОЕ РУКОВОДСТВО БАРИСТА

Проведите пальцем по экрану и откройте экран с напитками. Получайте рекомендации на протяжении всего процесса приготовления, чтобы вы могли насладиться идеальной чашкой кофе. Отрегулируйте объем порции, текстуру и температуру молока, а затем сохраните, как свой любимый напиток.

НАСТРАИВАЕМЫЙ РАЗМЕР ПОМОЛА

Настройки помола от мелкого до крупного для оптимальной экстракции.

НАСТРАИВАЕМЫЙ ОБЪЕМ ПОМОЛА

Настройте количество свежемолотого кофе, дозируемого в фильтр-корзину, в зависимости от размера помола.

ПИД КОНТРОЛЬ ТЕМПЕРАТУРЫ

Электронный ПИД контроль температуры для повышения стабильности температуры.

ОТДЕЛЬНЫЙ КРАН ДЛЯ ГОРЯЧЕЙ ВОДЫ

Для приготовления “Long Black”, чаев и предварительного нагрева чашек.

МЕНЬШЕ БЕСПОРЯДКА

Портафильтр остается зафиксированным в том же положении, в котором вы измельчаете, дозируете и утрамбовываете кофе, уменьшая любой потенциальный беспорядок на каплесборнике и рабочей поверхности.

THE BARISTA TOUCH™ IMPRESS СИСТЕМА

Упрощает процессы, необходимые для измельчения, дозирования и трамбования кофе для создания впечатляющей кофейной шайбы. Меньше беспорядка. Меньше суеты.

- **Точное измерение автоматически корректирует следующую порцию**

Датчик на дисплее показывает, когда достигнут правильный уровень, и система автоматически запоминает настройку для следующего раза.

Правильный уровень порции рассчитывается на основе измеренного количества кофе.

- **Помощь с трамбовкой и особенный 7° доворот кофейного мастера**

Точное давление в 10кг с профессиональным доворотом в 7 градусов для создания отполированной кофейной шайбы.

АВТОМАТИЧЕСКОЕ ТЕКСТУРИРОВАНИЕ МОЛОКА БЕЗ ПОМОЩИ РУК

Автоматически текстурирует молоко в соответствии с выбранной температурой и видом: от нежного latté до сливочного капучино. Выберите предпочитаемый вид молока, чтобы оптимизировать результаты текстурирования простого, миндального, соевого и овсяного молока. Автоматическая очистка удаляет остатки молока из капучинатора после завершения текстурирования.



Компоненты



- | | | | |
|----|--------------------------------|----|---------------------------------------|
| A. | 340г контейнер для зерен | J. | Портафильтр 54мм из нержавеющей стали |
| B. | Сенсорный экран | K. | Капучинатор |
| C. | Кнопка включения | L. | Решетка каплесборника |
| D. | Рычаг трамбования | M. | Датчик температуры молока |
| E. | Ручка настройки размера помола | N. | Каплесборник |
| F. | Съемная крышка трамбователя | | |
| G. | Блок измельчения | | |
| H. | Заварочный блок | | |
| I. | Подача горячей воды | | |

НЕ ИЗОБРАЖЕНО

- Съемная 2л емкость для воды
- Отсек для хранения
- Хранение шнура питания



Технические параметры
220-240В ~50-60Гц 1430-1700Вт

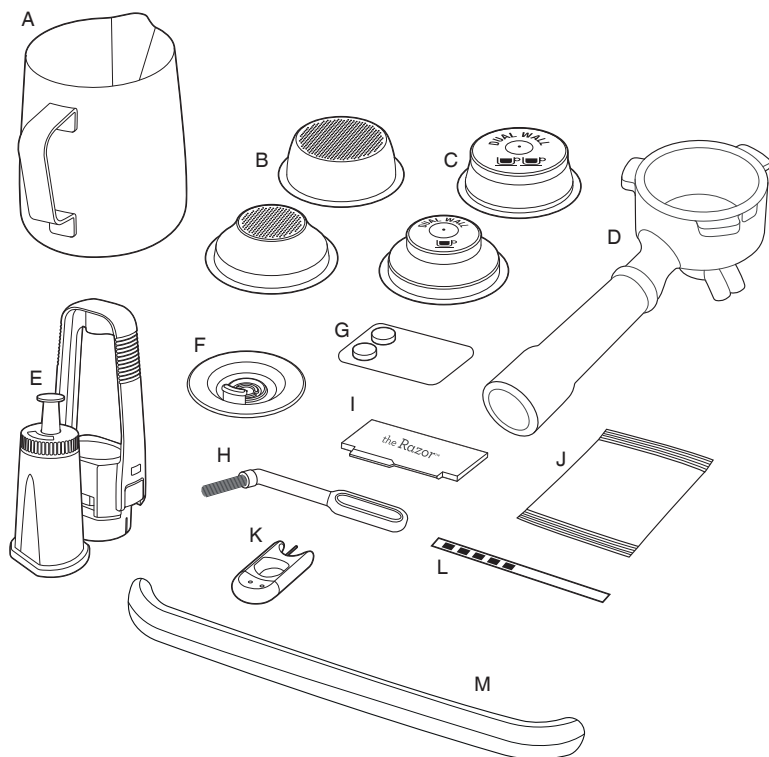

АКСЕССУАРЫ

- | | |
|--|--|
| A. Кружка для молока из нержавеющей стали | G. Чистящие таблетки |
| B. Одностенные фильтр-корзины на 1 чашку и 2 чашки | H. Щетка |
| C. Двустенные* фильтр-корзины на 1 чашку и 2 чашки | I. Инструмент точной регулировки порции The Razor™ |
| D. Портафильтр 54мм из нержавеющей стали | J. Порошок для очистки от накипи |
| E. Фильтр для воды и держатель фильтра | K. Инструмент для очистки наконечника капучинатора |
| F. Чистящий диск | L. Полоска жесткости воды |
| | M. Защита каплесборника (входит в комплектацию только цветных устройств) |

*Двустенная фильтр-корзина на 2 чашки установлена в портафильтре.



Сборка

ПЕРЕД ПЕРВЫМ ИСПОЛЬЗОВАНИЕМ

Подготовка устройства

Извлеките устройство из упаковки, снимите и утилизируйте все этикетки и упаковочные материалы.

Перед утилизацией убедитесь, что все детали и комплектующие извлечены.

Снимите емкость для воды, которая находится в задней части устройства, потянув ее за ручку вверх.

Помойте все части и аксессуары (емкость для воды, портафильтр, фильтр-корзины и кружку для молока) теплой водой и щадящим моющим средством. Тщательно сполосните и высушите.



ПРИМЕЧАНИЕ

Для цветных устройств в комплектацию входит защита каплесборника. НЕ ВЫБРАСЫВАЙТЕ ЕЕ.

УСТАНОВКА ВОДЯНОГО ФИЛЬТРА

- Извлеките водяной фильтр и держатель водяного фильтра из упаковки.
- Замочите фильтр в холодной воде на 5 минут.
- Промойте держатель фильтра холодной водой.

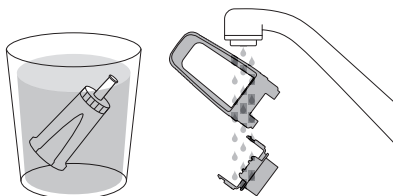

- Установите таймер замены на следующий месяц. Мы рекомендуем менять фильтр через каждые 3 месяца.

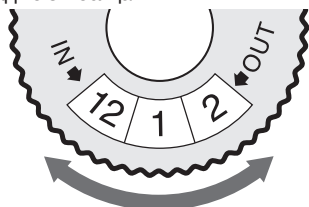

- Зажмите фильтр между двумя элементами держателя фильтра.
- Для установки фильтра, выровняйте основание держателя фильтра и адаптер внутри емкости для воды. Прижмите, чтобы зафиксировать.

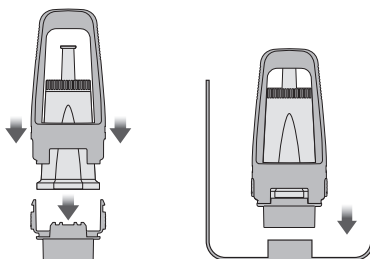

ПРИМЕЧАНИЕ

Замена фильтра для воды каждые три месяца уменьшит необходимость произведения очистки устройства от накипи. Фильтры можно приобрести на сайте sageappliances.com



ПРИМЕЧАНИЕ

Если при проверке жесткость вашей воды равна 4 или 5, мы настоятельно рекомендуем вам перейти на другой источник воды. Фильтрованная вода продлит срок службы встроенного фильтра и увеличит интервалы удаления накипи, а также сохранит превосходный вкус кофе. Обязательно проверьте жесткость воды из альтернативного источника воды, который вы выбрали, и соответствующим образом установите значение в устройстве. Избегайте использования чрезмерно фильтрованной воды, как вода обратного осмоса, если только в конечную воду не добавляется некоторое количество минералов. Никогда не используйте дистиллированную воду или воду с низким содержанием минералов или без них, так как это ухудшит вкус кофе.



Функции

Наполнение емкости для воды

- Убедитесь, что водяной фильтр надежно установлен внутри емкости для воды.
- Используйте ручку в верхней части емкости для воды, чтобы поднять и снять ее с эспрессо аппарата.

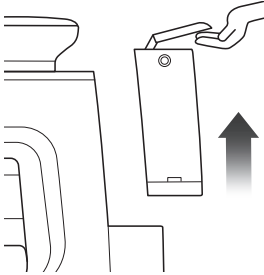

- Заполните емкость для воды холодной питьевой водой до отметки MAX, указанной на боковой поверхности.
- Установите на место емкость для воды и убедитесь, что она правильно установлена и прикреплена к устройству.

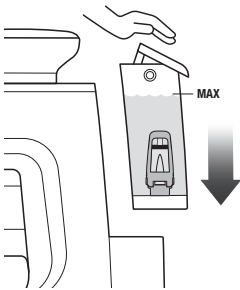

ПРИМЕЧАНИЕ

- Если уровень воды в емкости для воды опустится ниже отметки минимум (MIN), устройство работать не будет.

Установка контейнера для зерен

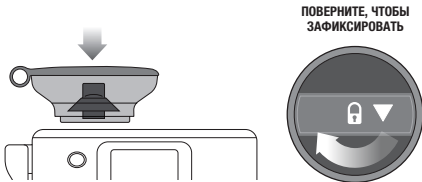

- Установите контейнер для зерен в надлежащее место на верхней части устройства.
- Поверните ручку, чтобы закрепить контейнер.
- Наполните контейнер свежими кофейными зернами.



СОВЕТ

Мы рекомендуем качественные 100% Арабика кофейные зерна с надписью на упаковке «Дата обжарки», а не «Использовать до» или «Срок годности». Кофейные зерна лучше всего использовать в течение 5–20 дней после даты обжарки. Несвежий кофе может слишком быстро выливаться из порта фильтра и иметь горький и водянистый вкус.

Установка каплесборника

- Установите решетку на каплесборник.
- Для цветных устройств прикрепите защитный элемент на каплесборник.
- Задвиньте каплесборник в устройство.



ПРИМЕЧАНИЕ

Использование защитного элемента для каплесборника не является обязательным. Но учтите, что использование защиты может защитить каплесборник от вмятин и царапин.

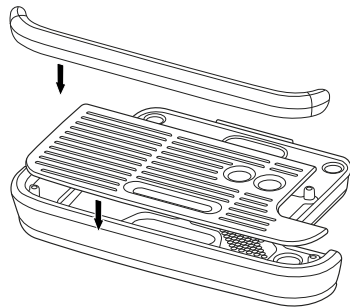

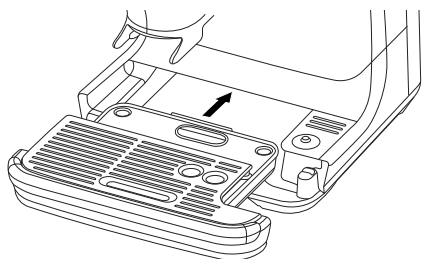

ИСПОЛЬЗОВАНИЕ

- Убедитесь, что емкость для воды наполнена холодной питьевой водой до максимальной отметки.
- Вставьте шнур питания в розетку.
- Нажмите кнопку POWER.
- Следуйте инструкциям на дисплее, чтобы выполнить настройку устройства при первом включении.

ВЫБОР НАПИТКА

Проведите и выберите желаемый напиток



ПРИМЕЧАНИЕ

Следите за тем, чтобы сенсорный экран оставался сухим и чистым для обеспечения надлежащей работы устройства.

ЭКРАН НАПИТКА

В этом экране вы можете настроить ваш напиток, нажав на него.



- A. Иконка «Домой»
- B. Выбранный напиток
- C. Горячая вода
- D. Помол / Дозировка = нажмите на иконку под портафильтром, чтобы изменить настройки кофемолки.
- E. Приготовление = нажмите на иконку под чашкой кофе, чтобы изменить настройки приготовления напитка.
- F. Текстура молока = нажмите на иконку под кружкой для взбивания молока, чтобы изменить настройки молока.

УСТАНОВКА СТЕПЕНИ ПОМОЛА И ДОЗИРОВКИ

- Настройте степень помола используя ручку на боковой части устройства.

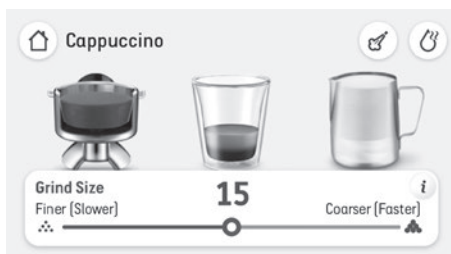

- Следуйте указаниям на дисплее, чтобы выбрать 'Размер фильтр-корзины'.
- Нажмите на иконку портафильтра, чтобы начать измельчение и позволить свежему кофе наполнить портафильтр.



- Измельчение автоматически прекратится.

ИНТЕЛЛЕКТУАЛЬНАЯ НАСТРОЙКА ЗАВАРИВАНИЯ

Это функция, которая помогает добиться хорошей степени экстракции кофе, обеспечивая помощь в процессе настройки кофемолки.

После успешного завершения вы сможете наслаждаться сбалансированным кофе.

С этого момента регулируйте размер помола и экспериментируйте, чтобы настройки соответствовали вашему стилю.

Рекомендуется использовать эту функцию каждый раз, когда вы меняете бобы, или, если на дисплее отображаются уведомления о слишком быстром или слишком медленном приготовлении.

Найдите данную настройку в меню настроек под меню настройки напитка.

РУЧНАЯ ОЧИСТКА КОФЕМОЛКИ

Для достижения наилучших результатов приготовления кофе, если устройство не использовалось некоторое время, рекомендуется удалить все несвежие зерна, которые были измельчены и остались в блоке измельчения.

Для очистки: нажмите и удерживайте кнопку измельчения 2 секунды и очищайте около 5 секунд.

Для остановки: очистка остановится автоматически через 30 секунд, если не была нажата кнопка стоп.



ТРАМБОВКА

- По окончании цикла измельчения, устройство готово к трамбовке.



- Нажмите рычаг вниз до упора. Молотый кофе в портаfiltре будет утрамбован при помощи постоянного усилия трамбователя. Медленное и последовательное нажатие на рычаг поможет улучшить внешний вид кофейной шайбы.
- После трамбования медленно поднимите рычаг вверх до стандартного положения.
- Повторите трамбовку еще раз.



ПРИМЕЧАНИЕ

Информация на дисплее укажет является ли уровень трамбовки или количество кофе недостаточным, идеальным или чрезмерным.

КАК ИСПРАВИТЬ НЕДОСТАТОЧНУЮ И ЧРЕЗМЕРНУЮ ПОРЦИИ?

Недостаточная или чрезмерная порция может возникнуть при добавлении в контейнер кофейных зерен; при несвежих зернах; при использовании другого сорта кофейных зерен или изменении степени помола.

Что делать, когда уровень порции ниже идеальной средней отметки?

- Когда уровень ниже идеальной средней отметки, устройство укажет на 'A Bit More' (Еще немного). Нажмите на изображение портафильтра, чтобы добавить еще немного кофе, следуйте указаниям на дисплее и завершите трамбовку для считывания обновленной порции.
- При достижении идеальной порции устройство автоматически обновит время автоматического измельчения для следующего цикла.

Что делать, когда уровень порции выше идеальной средней отметки?

- Когда уровень выше идеальной средней отметки, извлеките портафильтр из блока измельчения.
- Используйте инструмент Razor™ (см. раздел уменьшения порции).
- Устройство рассчитает, насколько необходимо уменьшить время автоматического измельчения и применит изменения для следующего цикла.

ЧРЕЗМЕРНАЯ ПОРЦИЯ (УМЕНЬШЕНИЕ ПОРЦИИ)

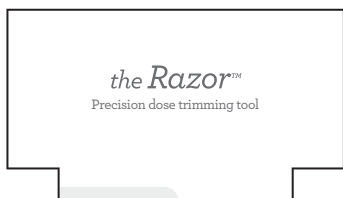

Инструмент точной регулировки порции Razor™ позволяет обрезать кофейную шайбу до нужного уровня для постоянной экстракции.

Погружайте инструмент Razor™ в фильтр-корзину до тех пор, пока края инструмента не упрутся в край фильтр-корзины. Лезвие инструмента должно проникнуть в поверхность утрамбованного кофе.

Для того чтобы стряхнуть излишек кофе покрутите инструмент Razor™ в одном и в другом направлении, удерживая портафильтр под углом над контейнером для выбивания кофе.



Установка портафильтра

Поместите портафильтр под заварочный блок так, чтобы положение ручки совпало с положением INSERT. Вставьте портафильтр в заварочный блок и поверните ручку к центру пока не почувствуете сопротивление.

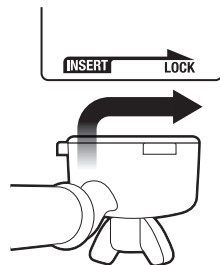

ЭКСТРАКЦИЯ ЭСПРЕССО

- Откройте экран с настройками напитка.
- Выберите размер напитка из: одиночный (примерно 30мл), двойной (примерно 60мл) или двойной+ (примерно 90мл).
- Выберите «Настроить» и потяните бегунок, чтобы увеличить или уменьшить объем порции.
- Нажмите на изображение чашки, чтобы начать экстракцию.
- Время экстракции запрограммировано, но его можно менять.



РУЧНАЯ КОРРЕКЦИЯ

Нажмите и удерживайте примерно 2 секунды изображение чашки, чтобы войти в режим ручной экстракции. Нажмите на изображение чашки, чтобы начать экстракцию и нажмите еще раз, чтобы закончить.



ПРИМЕЧАНИЕ

- Объем эспрессо в чашке будет зависеть от степени и настроек помола.
- Нажмите на изображение чашки во время экстракции, чтобы незамедлительно остановить экстракцию.
- Для оптимального вкуса, используя фильтр-корзину на 1 чашку, вы должны получить примерно 30мл кофе. Используя фильтр-корзину на 2 чашки, вы должны получить примерно 60мл кофе.

ТЕКСТУРИРОВАНИЕ МОЛОКА

Различные бренды и альтернативные виды молока будут иметь разную текстуру. Для достижения наилучших результатов текстурирования рекомендуется использовать цельное молоко при использовании простого молока, и молоко, типа «бариста», при использовании молока на растительной основе. Возможно, вам придется отрегулировать уровень пены. Начните с холодного молока. Наполните кружку для молока ниже уровня носика. Поднимите капучинатор и поместите его в кружку. Опустите капучинатор, убедившись, что он полностью опущен. Кружка для молока должна опираться на датчик температуры молока, расположенный на каплесборнике, а кончик капучинатора должен быть погружен в молоко. Убедитесь, что молоко покрывает кольцо вокруг кончика капучинатора.

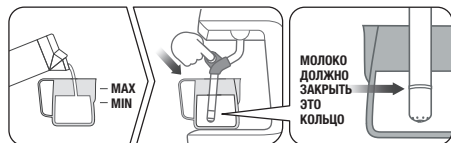

ПРИМЕЧАНИЕ

Смотрите на изображение на дисплее, чтобы правильно поставить кружку.

Под изображением кружки с молоком, нажмите на иконку, чтобы изменить температуру молока, уровень пены или изменить вид молока: коровье, миндальное, овсяное или соевое.

Нажмите на изображение кружки для молока, чтобы начать текстурирование. На дисплее будет отображаться температура молока по мере нагревания.



Текстурирование молока автоматически прекратится, когда будет достигнута выбранная температура молока.

Поднимите капучинатор, чтобы снять кружку. Протрите капучинатор и наконечник чистой влажной тканью. Опустите капучинатор в нижнее положение, и он автоматически выполнит очистку.

РУЧНОЕ ТЕКСТУРИРОВАНИЕ МОЛОКА

В режиме ручного текстурирования молока автоматическое текстурирование молока и автоматическое отключение отключены. Начните с холодного молока. Наполните кружку для молока ниже уровня носика. Поднимите капучинатор и вставьте кружку для молока под капучинатор. Держите кружку под углом.

Начните текстурирование, нажав на изображение кружки для молока на экране. Когда завершите текстурирование и кружка станет горячей на ощупь; нажмите на изображение кружки на экране, чтобы остановить подачу пара.

Протрите капучинатор и наконечник чистой влажной тканью. Опустите капучинатор в нижнее положение, и он автоматически выполнит очистку.



ОСТОРОЖНО: РИСК ОЖОГОВ

Пар под давлением все еще может выходить даже после выключения устройства. Дети всегда должны находиться под присмотром.

ПРИМЕЧАНИЕ

- Когда устройство подает пар, слышен шум работы насоса. Это нормальная работа устройства.
- Для текстурирования молока используйте только поставляемую в комплекте кружку для молока из нержавеющей стали. Использование контейнера из стекла или пластика для текстурирования молока может привести к перегреву молока или опасным ситуациям.

ГОРЯЧАЯ ВОДА

Устройство оснащено специальным выходом для подачи горячей воды. Функция горячей воды может быть использована для предварительного нагрева чашек или для того, чтобы вручную добавить горячую воду. Чтобы начать или закончить подачу воды, нажмите иконку горячей воды на дисплее.

Длительность подачи горячей воды примерно 90 секунд. В зависимости от размера вашей чашки вам, скорее всего, будет необходимо нажать кнопку горячей воды, чтобы остановить ее подачу.

ПРИМЕЧАНИЕ

Использование крана подачи воды и капучинатора невозможно при приготовлении кофе.

Налейте горячую воду до или после экстракции эспрессо.



ПРЕДУПРЕЖДЕНИЕ

Температура чашки примерно 75°C - 90°C (167°F - 194°F). Будьте аккуратны при обращении с горячими напитками.

СОВЕТ

Подогрев чашки или станана

Теплая чашка поможет поддерживать оптимальную температуру кофе. Предварительно нагрейте чашку, сполоснув ее горячей водой из носика подачи горячей воды, и поместите на полку для подогрева чашек.

Подогрев портафильтра и фильтр-корзины

Холодный портафильтр и фильтр-корзина могут снизить температуру экстракции настолько, что существенно ухудшится качество приготовленного эспрессо. Перед первым использованием всегда проверяйте, чтобы портафильтр и фильтр-корзина были предварительно нагреты горячей водой из носика подачи горячей воды.

ПРИМЕЧАНИЕ

Всегда вытирайте портафильтр и фильтр-корзину насухо перед тем, как дозировать молотый кофе, так как вода будет обходить влажный молотый кофе во время экстракции.

ФИЛЬТР-КОРЗИНЫ

В комплектацию входят одностенные и двустенные фильтр-корзины на 1 чашку и на 2 чашки.

Используйте фильтр-корзину на 1 ЧАШКУ, когда готовите 1 чашку и фильтр-корзину на 2 ЧАШКИ, когда готовите 2 чашки или 1 чашку более крепкого эспрессо.

Фильтр-корзины предусмотрены для:

Фильтр-корзина на 1 ЧАШКУ = 8-11г

Фильтр-корзина на 2 ЧАШКИ = 16-19г

Одностенные фильтр-корзины

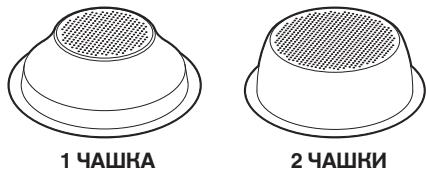

Используйте одностенные фильтр-корзины, если вы мелете целые кофейные зерна. Одностенные фильтр-корзины позволяют экспериментировать с помолом и дозировкой, для создания более сбалансированного эспрессо.

Двустенные фильтр-корзины

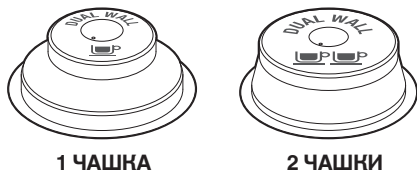

Используйте двустенные фильтр-корзины для заранее молотого кофе и для зерен, которые были обжарены более 30 дней назад.

Двустенные фильтр-корзины регулируют давление и помогают оптимизировать экстракцию вне зависимости от помола, дозировки или свежести кофе.

ПОМОЛ

Установна размера помола

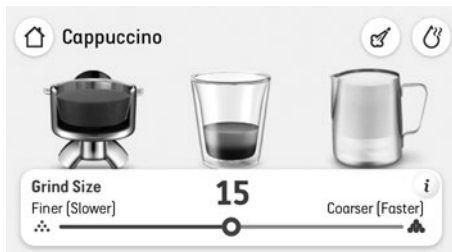

Степень помола влияет на скорость прохождения воды через молотый кофе в фильтр-корзине и на вкус эспрессо. При установке настройки помола следует помнить, что помол должен быть мелким, но не слишком мелким.

Чтобы отрегулировать помол, поверните ручку в сторону задней части устройства, чтобы установить помол крупнее или поверните ручку в сторону передней части устройства, чтобы установить помол мельче; или подвиньте ползунок на экране влево для установки помола мельче или вправо, чтобы установить помол крупнее.

Чем меньше значение, тем мельче помол.
Чем больше значение, тем крупнее помол.



ПРИМЕЧАНИЕ

- При внесении изменений в размер помола новое время автоматического дозирования будет рассчитано после следующего цикла трамбовки и будет обновлено для следующего цикла дозирования. Объем порции будет рассчитан и сохранен автоматически. Для калибровки экстракции будут необходимы две или три экстракции.
- Для большинства сортов зерен кофемолка автоматически отключится, когда количество зерен станет слишком маленьким.

Экстракция эспрессо

- Ориентировочно эспрессо начнет течь через 8–12 секунд (время заваривания) и кофе должен иметь консистенцию жидкого меда.
- Если эспрессо начинает течь до истечения 7 секунд, значит в фильтр-корзине слишком мало кофе и/или помол слишком крупный. Это порция с НЕДОСТАТОЧНОЙ ЭКСТРАКЦИЕЙ.
- Если эспрессо начинает капать, но не течь через 12 секунд, значит помол слишком мелкий или в фильтр-корзине чрезмерная порция. Это порция с ЧРЕЗМЕРНОЙ ЭКСТРАКЦИЕЙ.

Отличный эспрессо — это достижение идеального баланса между сладостью, кислотностью и горечью.

Вкус вашего кофе будет зависеть от многих факторов, таких как сорт кофейных зерен, степень обжарки, свежесть зерен, размер помола, а также порции молотого кофе.

Поэкспериментируйте, изменяя эти факторы по одному, чтобы добиться желаемого вкуса.

ДОБАВЛЕНИЕ И УДАЛЕНИЯ НАСТРОЕННЫХ НАПИТКОВ

Добавление нового напитка

При настройке напитка по умолчанию, коснитесь значка диска в правом верхнем углу экрана, чтобы переименовать и сохранить вновь созданные настройки кофе. Назовите новый напиток, используя максимум 15 символов. Каждый созданный напиток сохраняется в начале карусели напитков.



Изменение или удаление сохраненного напитка

Выберите сохраненный напиток, нажмите и удерживайте изображение кофе в течение трех секунд, а затем выберите «Изменить» или «Удалить» на экране. Нажмите «Да» для подтверждения или «Нет», чтобы вернуться к экрану карусели напитков.

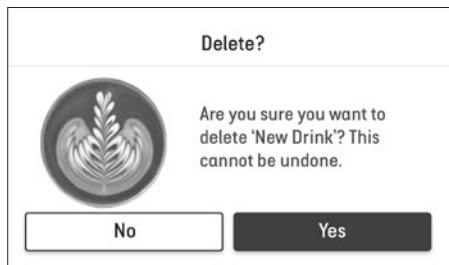
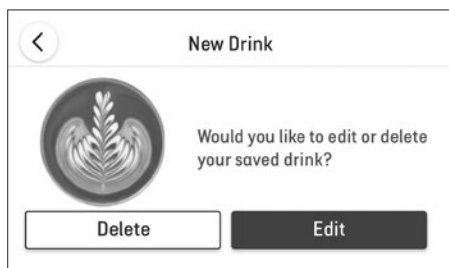

НАСТРОЙКИ

Чтобы зайти в меню настроек, нажмите на иконку в верхнем правом углу экрана.

ОБСЛУЖИВАНИЕ

Чистка трубки подачи пара – Здесь показано как очистить капучинатор, чтобы устранить засоры и улучшить производительность подачи пара.

Чистка головки группы – Для этого потребуется чистящая таблетка и примерно 10 минут времени.

Очистка кофемолки - Следуйте пошаговой процедуре очистки кофемолки, для обеспечения оптимальной производительности и избежания возможных засоров.

Удаление накипи – Удаление накипи предотвращает образование минералов и накипи. Всплывающее сообщение сообщит вам, когда будет необходимо произвести очистку от накипи.

Замена водяного фильтра – Чтобы убедиться, что устройство использует чистую воду.

НАСТРОЙКИ НАПИТКА

Интеллектуальная дозировка – Включение или выключение «Интеллектуальной дозировки», которое измеряет порцию и активирует функцию интеллектуальной калибровки заваривания.

Молоко по умолчанию - Список различных видов молока и установка желаемого молока по умолчанию.

Помощь по приготовлению кофе – Устройство шаг за шагом покажет вам на экране как приготовить настоящий кофе.

ДРУГИЕ

Уведомления – Список уведомлений.

Советы – Включение и выключение анимации подсказок на экране напитков.

Дата и время – Чтобы помочь установить дату и время на устройстве.

Единицы измерения – Чтобы переключиться между имперскими и метрическими единицами измерения.

Помощь – Экран онлайн-справки с QR-кодом.

Язык – Чтобы установить язык устройства.

Демонстрационный режим – Для включения демонстрации на экране Barista Touch™ Impress.

Об устройстве – Чтобы показать номер модели и версию прошивки.

Заводские настройки – Используйте эту функцию, чтобы сбросить все программируемые значения обратно к заводским настройкам и удалить все пользовательские напитки.

НАСТРОЙКА КОНИЧЕСКИХ ЖЕРНОВОВ

Некоторым сортам кофе может потребоваться более широкий диапазон помола для достижения идеальной экстракции. Одна из особенностей Varista Touch™ Impress позволяет увеличить диапазон с помощью регулируемых верхних жерновов. Мы рекомендуем производить настройку по одному шагу за раз.

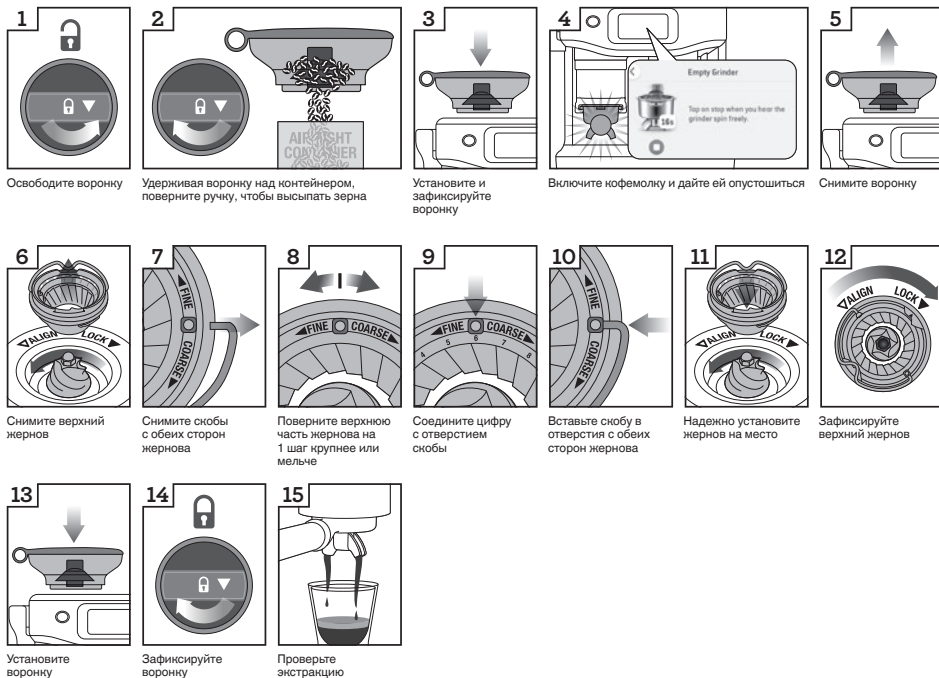



Уход и очистка

ЦВЕТНОЙ СЕНСОРНЫЙ ДИСПЛЕЙ

Пожалуйста, содержите сенсорный экран сухим и чистым, чтобы обеспечить правильную работу устройства.

ЗАМЕНА ВОДЯНОГО ФИЛЬТРА В ЕМКОСТИ ДЛЯ ВОДЫ

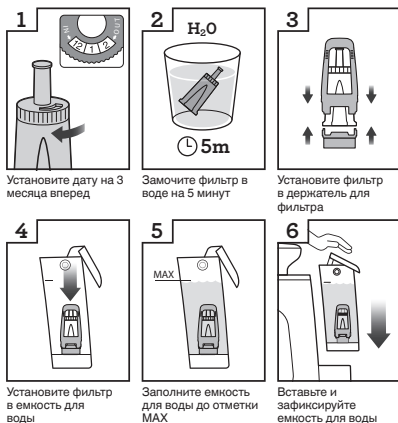

Входящий в комплект фильтр для воды помогает снизить риск образования накипи во многих внутренних функциональных компонентах и на них. Замена фильтра для воды каждые три месяца уменьшит необходимость очистки устройства от накипи. Если вы живете в районе с жесткой водой, рекомендуется фильтр для воды менять чаще.

- Извлеките водяной фильтр из пластикового пакета и замочите в кружке с водой на 5 минут.
- Промойте фильтр под холодной проточной водой в течение 5 секунд.
- Вставьте фильтр в держатель фильтра.
- Установите дату на 3 месяца вперед.
- Для установки, надавите на фильтр, чтобы зафиксировать.



ПРИМЕЧАНИЕ

Заменяемые водяные фильтры доступны в сервисном центре Sage или на сайте sageappliances.com.

ЦИКЛ ОЧИСТКИ

На дисплее появится сообщение о том, что необходимо произвести цикл очистки. Это цикл очистки, и он отличается от цикла очистки от накипи. Следуйте инструкциям на экране.



ПРЕДУПРЕЖДЕНИЕ

После регулярного использования жесткая вода может привести к отложению минералов во многих внутренних функциональных компонентах, снижая скорость и температуру заваривания, мощность устройства и вкус эспрессо.

УДАЛЕНИЕ НАКИПИ

Даже при наличии фильтра для воды рекомендуется удалять накипь, если она скопилась в резервуаре для воды.

Зайдите в 'Настройки' и выберите 'Удаление накипи'. Следуйте инструкциям на экране.



ПРИМЕЧАНИЕ

Убедитесь, что фильтр для воды извлечен из емкости для воды, прежде чем добавлять порошок для удаления накипи при очистке аппарата от накипи.

- Цикл очистки важен для сохранения экстракции, заварочный блок должен быть очищен от кофеиных масел. Цикл очистки от накипи необходим для поддержания чистоты аппарата внутри и избавления от минеральных отложений.
- Не используйте бутилированную воду при очистке от накипи. Большая часть воды в бутылках может содержать растворенные твердые вещества, которые могут оставить отложения внутри аппарата.

ОЧИСТКА КОНИЧЕСКИХ ЖЕРНОВОВ

Регулярная очистка помогает жерновам достигать стабильных результатов измельчения.

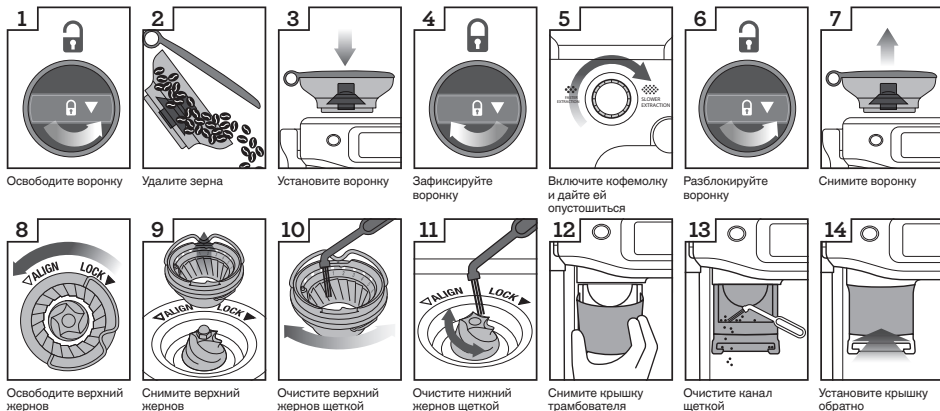

ДОПОЛНИТЕЛЬНАЯ ОЧИСТКА КОФЕМОЛКИ С КОНИЧЕСКИМИ ЖЕРНОВАМИ

Эта процедура требуется, только если возникает затор между жерновками и выходом из кофемолки.

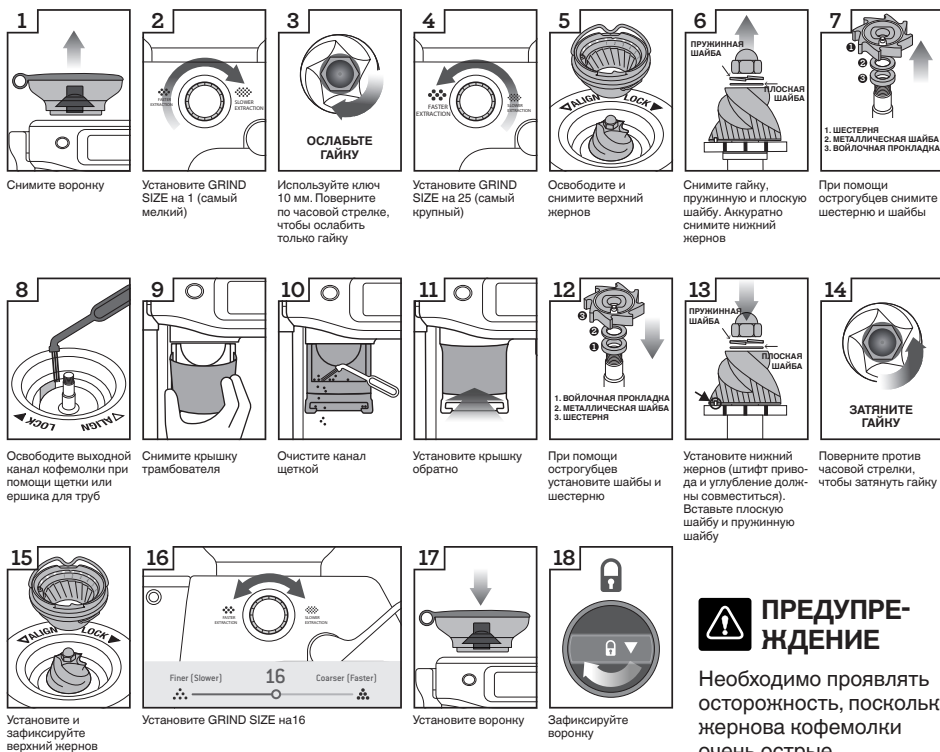

Необходимо проявлять осторожность, поскольку жернова кофемолки очень острые.

ОЧИСТКА СИСТЕМЫ ТРАМБОВАНИЯ

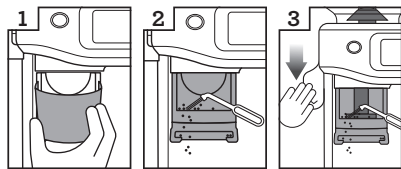

1 Снимите крышку трамбователя

2 Очистите канал щеткой

3 Опустите рычаг вниз

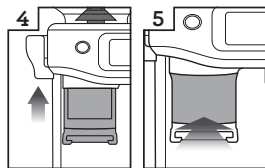

4 Отпустите рычаг

5 Установите крышку трамбователя

- Снимите крышку трамбователя.
- Очистите щеткой механизм измельчения от пыли и молотого кофе.
- Нажмите и опустите рычаг вниз; используя щетку для очистки, смахните остатки кофе изнутри и вокруг трамбователя.
- Медленно отпустите рычаг убедившись, что щетка не осталась внутри механизма.

ОЧИСТКА КАПУЧИНАТОРА

- Капучинатор всегда следует очищать после текстурирования молока. Протрите капучинатор влажной тканью.
- Если какое-либо из отверстий на кончике капучинатора засорилось, это может снизить производительность подачи пара.
- Зайдите в 'Настройки' > 'Чистка трубки подачи пара' и следуйте указаниям на экране.



ОЧИСТКА ФИЛЬТР-КОРЗИН И ПОРТАФИЛЬТРА

- Фильтр-корзины и портафильтр следует промывать горячей водой сразу же после использования, чтобы удалить все остатки кофейного масла.
- Если какое-либо из отверстий в фильтр-корзине засорилось, используйте иглу на конце чистящего инструмента, чтобы почистить отверстие (отверстия).
- Если отверстие(я) остаются заблокированными, растворите чистящую таблетку в горячей воде и замочите фильтр-корзину и портафильтр в растворе приблизительно на 20 минут.
- Тщательно сполосните.

ОЧИСТКА ЗАВАРОЧНОГО БЛОКА И СЕТКИ

- Внутреннюю часть заварочного блока и сетку следует протирать влажной тканью, чтобы удалить частицы молотого кофе.
- Периодически промывайте аппарат. Установите пустую фильтр-корзину и портафильтр в заварочный блок. Нажмите на изображение чашки, чтобы пропустить короткий поток воды и смыть остатки кофе.

ОЧИСТКА КАПЛЕСБОРНИКА И ОТСЕКА ДЛЯ ХРАНЕНИЯ

- Каплесборник следует регулярно снимать, опустошать и очищать, особенно когда каплесборник полон.
- Снимите решетку с каплесборника. Поднимите разделитель кофейной гущи и выбросьте всю кофейную гущу. Индикатор также можно снять с каплесборника, потянув вверх, чтобы освободить боковые защелки. Вымойте все детали в теплой мыльной воде с помощью мягкой ткани. Тщательно промойте и высушите.
- Отсек для хранения (расположенный за каплесборником) можно снять и очистить мягкой влажной тканью. Не используйте абразивные чистящие средства, губки или тряпки, которые могут поцарапать поверхность.



ПРИМЕЧАНИЕ

Все детали следует мыть вручную теплой водой с использованием мягкого средства для мытья посуды. Не используйте абразивные чистящие средства, губки или тряпки, которые могут поцарапать поверхность. Не мойте детали и принадлежности в посудомоечной машине.

ОЧИСТКА ВНЕШНЕГО КОРПУСА И ПОЛКИ ДЛЯ НАГРЕВАНИЯ ЧАШЕК

Внешний корпус и полку для нагревания чашек можно чистить мягкой влажной тканью. Затем отполируйте мягкой сухой тканью. Не используйте абразивные чистящие средства, салфетки или тряпки, которые могут поцарапать поверхность.

ХРАНЕНИЕ

- Перед хранением, нажмите кнопку POWER, чтобы выключить и отсоедините от розетки. Извлеките ненужные зерна, очистите кофемолку, опустошите емкость для воды и каплесборник.
- Убедитесь, что машина полностью остыла, чистая и сухая. Поместите все принадлежности на место или в отсек для хранения. Храните вертикально. Не кладите ничего сверху.



ПРЕДУПРЕЖДЕНИЕ

Во избежание повреждений не используйте при очистке щелочные чистящие средства. Используйте мягкую ткань и мягкое моющее средство.



ПРЕДУПРЕЖДЕНИЕ

Не погружайте шнур питания, вилку или устройство в воду или в любую другую жидкость. Емкость для воды никогда не следует снимать или полностью опустошать во время цикла очистки от накипи.

ЧИСТКА ЗАВАРОЧНОГО БЛОКА И СЕТКИ

Со временем силиконовое уплотнение, окружающее сетку заварочного блока, необходимо заменить, чтобы обеспечить оптимальную производительность экстракции.

1. Нажмите кнопку POWER, чтобы выключить устройство и отсоедините шнур питания от розетки.
2. Аккуратно снимите емкость для воды и каплесборник особенно, если они наполнены.
3. Используя зубочистку или что-то похожее, очистите центр винта от остатков кофе.
4. Вставьте более короткий конец шестигранного ключа в центр винта. Поверните против часовой стрелки, чтобы ослабить винт.



5. После ослабления осторожно снимите и сохраните винт и сетку. Обратите внимание на сетку и запомните сторону, которая обращена вниз. Это облегчит повторную сборку. Вымойте сетку в теплой мыльной воде, затем тщательно высушите.
6. Снимите силиконовое уплотнение пальцами или плоскогубцами. Вставьте новое уплотнение плоской стороной вперед, чтобы ребристая сторона была обращена к вам.

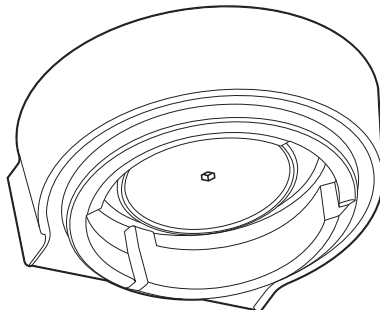

7. Установите сетку обратно и затем винт. Пальцами поверните винт по часовой стрелке на 2–3 оборота, затем вставьте шестигранный ключ и затяните его, пока винт не окажется на одном уровне с сеткой.
8. Установите каплесборник и емкость для воды.



ПРИМЕЧАНИЕ

Обратитесь в сервисный центр Sage или посетите сайт sageappliances.com для замены силиконового уплотнения или за советом.



Устранение неполадок

ПРОБЛЕМА	ВОЗМОЖНАЯ ПРИЧИНА	ПРОСТОЕ РЕШЕНИЕ
Вода не льется через заварочный блок	• Емкость для воды пуста.	Наполните емкость для воды.
	• Емкость для воды вставлена неполностью и не зафиксирована.	Полностью вставьте емкость для воды и зафиксируйте.
Нет горячей воды	• Емкость для воды пуста.	Наполните емкость для воды.
Нет пара	• Отверстия капучинатора заблокированы.	Используйте иголку на конце инструмента для очистки. Если капучинатор по-прежнему заблокирован, снимите наконечник с помощью встроенного ключа в инструменте для очистки и погрузите его в горячую воду. Закрутите наконечник обратно на капучинатор с помощью встроенного ключа в инструменте для очистки.
Устройство включено, но не работает		Выключите аппарат. Подождите 60 минут и снова включите. Если проблема сохраняется, свяжитесь с сервисным центром SAGE.
Кофе течет слишком быстро	• Слишком крупный помол.	Отрегулируйте размер помола на более низкий уровень.
	• Недостаточно молотого кофе в фильтр-корзине.	Смотрите 'Установка степени помола и дозировка' в разделе  Функции.
Кофе слишком холодный	• Чашки не прогреты.	Предварительно нагрейте чашки.
	• Молоко недостаточно нагрето (при приготовлении напитка с молоком).	Проверьте установленную температуру молока.
Нет пенки	• Используются несвежие зерна.	Используйте свежие кофейные зерна с маркировкой 'Дата обжарки' и используйте их в течение 5-20 дней от указанной даты.



Garantija

IEROBEŽOTA 2 GADU GARANTIJA

Sage Appliances sniedz garantiju attiecībā uz defektiem, ko rada tehnoloģiskā procesa un materiālu kļūdas, šī izstrādājuma lietošanai mājāsaimniecībā norādītajās teritorijās 2 gadu laika periodā no iegādes datuma. Šajā garantijas periodā Sage Appliances apņemas veikt jebkuru izstrādājumu ar defektiem remontu vai nomaiņu (pēc Sage Appliances ieskatiem).

Mūsu garantijā tiks ievērotas visas likumīgās garantijas tiesības atbilstoši piemērojamiem nacionālajiem likumdošanas aktiem, neietekmējot tās nekādā veidā.

Pilnu noteikumu un nosacījumu tekstu, kā arī norādījumus par pretenziju iesniegšanu, lūdzu, skatiet tīmekļa vietnē www.sageappliances.com.



Garantija

2 METŪ RIBOTA GARANTIJA

Šiam buityje nurodytose teritorijose naudojamam gaminiui „Sage Appliances“ suteikia nuo įsigijimo datos galiojančią 2 metų garantiją nuo gamybinių ir medžiaginių defektų. Šiuo garantiniu laikotarpiu „Sage Appliances“ sutaisys arba pakeis sugedusį prietaisą, arba grąžins už jį sumokėtus pinigus (tai atliekama „Sage Appliances“ nuožiūra).

Bus laikomasi visų nacionalinius įstatymus atitinkančių teisių dėl garantijų ir mūsų garantija jų nepažeis. Visas garantines sąlygas bei nurodymus, kaip pateikti pretenziją, rasite internete adresu www.sageappliances.com.



Garantii

PIIRATUD GARANTII 2 AASTAT

Sage Appliances annab sellele tootele alates ostukuupäevast 2-aastase piiratud garantii töö- ja materjalivigadest tulenevate defektide suhtes, juhul kui toodet kasutatakse kodumajapidamises ja kindlaks määratud territooriumidel. Selle garantiiperioodi jooksul remondib Sage Appliances defektse toote või vahetab selle välja või tagastab raha (Sage Appliances'i omal äranägemisel).

Kehtivad kõik riiklike seadustega ette nähtud garantiioigused, meie garantii ei mõjuta neid kuidagi. Garantii täielikke tingimusi ja juhiseid garantiinõude esitamise kohta vt veebilehelt www.sageappliances.com.



Гарантия

ОГРАНИЧЕННАЯ ГАРАНТИЯ 2 ГОДА

Sage Appliances дает гарантию на использование этого изделия в бытовых условиях на указанных территориях в течение 2 лет от даты покупки. Гарантия относится к дефектам, вызванным некачественной работой или материалами. В течение этого гарантийного срока Sage Appliances отремонтирует или заменит любое изделие с дефектом (по усмотрению Sage Appliances).

Наша гарантия соблюдает и не нарушает законные права на гарантию, предусмотренные соответствующим национальным законодательством. Полный текст условий гарантии, а также информацию о том, как подать претензию, вы найдете на веб-сайте: www.sageappliances.com.

LV

“B.T.U. Company” SIA
Dārzaugļu iela 1-207, Rīga, LV-1012, Latvija
sage@btu.lv

Lai sazinātos ar klientu servisu, lūdzu, apmeklējiet vietni: sage.lv

Reģistrēts Latvijā № 50003873791.

Tā kā mēs nepārtraukti cenšamies uzlabot savu produkciju, šajā dokumentā attēlotie produkti vai to fotogrāfijas var nedaudz atšķirties no produktu faktiskā izskata.

LT

“B.T.U. Company” SIA
Darzaugļu iela 1-207, Ryga, LV-1012, Latvija
sage@btu.lv

Pirkējiem priekšroku, lūdzam, apsilankyt svetainėje sage.lv

Užregistruota Latvijoje № 50003873791.

Kadangi gaminiai nuolat tobulinami, tai šiame dokumente pateiktos gaminių iliustracijos ar nuotraukos gali šiek tiek skirtis nuo tikrojo gaminių..

EE

“B.T.U. Company” SIA
Darzaugļu iela 1-207, Riia, LV-1012, Lāti
sage@btu.lv

Klienditeeninduse leiate aadressilt sage.lv

Registreeritud Lātis № 50003873791.

Pidevate täienduste tõttu võivad joonistel või fotodel olevad tooted tegelikest toodetest veidi erineda.

The logo for Sage, featuring the word "Sage" in a bold, black, sans-serif font with a registered trademark symbol (®) to the upper right of the 'e'.

www.sageappliances.com

Registered in England & Wales No. 8223512.

Copyright BRG Appliances 2022.

BES881 / SES881 UG1 B22